

# XTMK VA

Nákrutka k naskrutkovaniu, tvar T

**HANSA FLEX**

## Vlastnosti

Prípojka 1	metrický vonkajší závit kužeľový
Tvar tesnenia 1	tesniaci závit
Prípojka 2 + 3	metrický vonkajší závit valcový
Tvar tesnenia 2 + 3	Vnútorý kužeľ 24°
Konštrukcia	Nákrutka pre naskrutkovanie
Vyhotovenie	Tvar T
Norma	DIN 3906
Rozsah dodávky	Hrdlo (bez presuvnej matice a zárezného krúžku)
Materiál	Ušľachtilá oceľ

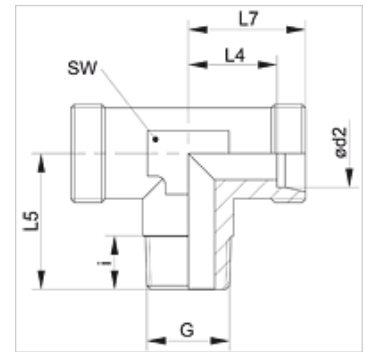

## Poznámka

Pokyny pre montáž, zabudovanie, tlakové zaťaženie a povolené prevádzkové teploty nájdete v technických informáciách pre fittingové nákrutky

## Výrobok

Označenie	Konštrukčný rad	Prevádzkový tlak	Ø d2 (mm)	G	i (mm)	L4 (mm)	L5 (mm)	L7 (mm)	SW (mm)
XTM 04 LL VA	LL	PN 100	4	M 8 x 1 K	8	11,0	17	15	9
XTM 04 LL 6 VA	LL	PN 100	4	M 6 x 1 K	8	11,0	17	15	9
XTM 06 LL VA	LL	PN 100	6	M 10 x 1 K	8	9,5	17	15	9
XTM 06 LL 6 VA	LL	PN 100	6	M 6 x 1 K	8	9,5	17	15	9
XTM 06 LL 8 VA	LL	PN 100	6	M 8 x 1 K	8	9,5	17	15	9
XTM 06 LL 10 VA	LL	PN 100	6	M 10 x 1 K	8	9,5	17	15	9
XTM 08 LL VA	LL	PN 100	8	M 10 x 1 K	8	11,5	20	17	12
XTM NW 04 HL VA	D	PN 315	6	M 10 x 1 K	8	12,0	20	19	12
XTM NW 06 HL VA	D	PN 315	8	M 12 x 1,5 K	12	14,0	26	21	12
XTM NW 08 HL VA	D	PN 315	10	M 14 x 1,5 K	12	15,0	27	22	14
XTM NW 10 HL VA	D	PN 315	12	M 16 x 1,5 K	12	17,0	28	24	17
XTM NW 13 HL VA	D	PN 315	15	M 18 x 1,5 K	12	21,0	32	28	19
XTM NW 16 HL VA	D	PN 315	18	M 22 x 1,5 K	14	23,5	34	31	24
XTM NW 03 HS VA	S	PN 400	6	M 12 x 1,5 K	12	16,0	26	23	12
XTM NW 04 HS VA	S	PN 400	8	M 14 x 1,5 K	12	17,0	26	24	14
XTM NW 06 HS VA	S	PN 400	10	M 16 x 1,5 K	12	17,5	27	25	17
XTM NW 08 HS VA	S	PN 400	12	M 18 x 1,5 K	12	21,5	28	29	19
XTM NW 10 HS VA	S	PN 400	14	M 20 x 1,5 K	14	22,0	32	30	19
XTM NW 13 HS VA	S	PN 400	16	M 22 x 1,5 K	14	24,5	32	33	24

Konštrukčný rad: LL = Veľmi ľahká L = Ľahká S = Ťažká – PN = Menovitý tlak PB = Max. prevádzkový tlak – Ø = Vonkajší priemer rúrky

## Variety produktu

XTMK	Nákrutka k naskrutkovaniu, tvar T, Oceľ
TMK VA	Nákrutka k naskrutkovaniu, tvar T, Ušľachtilá oceľ