

BZL / BZS MG

Uzáver bez presuvnej matice

HANSA FLEX

Vlastnosti

Tvar tesnenia 1 Vonkajší kužeľ 24° s O-krúžkom

Konštrukcia Uzáver bez presuvnej matice

Vyhotovenie priame

Norma DIN 2353
ISO 8434-1

Materiál Mosadz

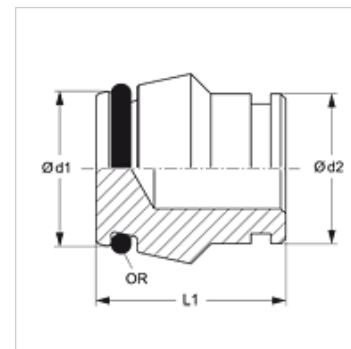

Poznámka

Pokyny pre montáž, zabudovanie, tlakové zaťaženie a povolené prevádzkové teploty nájdete v technických informáciách pre fittingové nákrutky

Výrobok

Označenie	Konštrukčný rad	Prevádzkový tlak	Ø d1 (mm)	Ø d2 (mm)	L1 (mm)	OR
BZL NW 04 MG	D	PN 200	6,6	6	18,5	4,0 x 1,5
BZL NW 06 MG	D	PN 200	8,5	8	18,0	6,0 x 1,5
BZL NW 08 MG	D	PN 200	10,6	10	19,5	7,5 x 1,5
BZL NW 10 MG	D	PN 200	12,6	12	19,0	9,0 x 1,5
BZL NW 13 MG	D	PN 200	15,5	15	19,0	12,0 x 2,0
BZL NW 16 MG	D	PN 200	18,6	18	22,0	15,0 x 2,0
BZL NW 20 MG	D	PN 100	22,6	22	22,0	20,0 x 2,0
BZL NW 25 MG	D	PN 100	28,5	28	23,5	26,0 x 2,0
BZS NW 10 MG	S	PN 400	14,5	14	21,0	10,0 x 2,0
BZS NW 13 MG	S	PN 250	16,5	16	22,0	12,0 x 2,0
BZS NW 16 MG	S	PN 250	20,9	20	26,5	16,3 x 2,4
BZS NW 20 MG	S	PN 250	25,9	25	27,5	20,3 x 2,4

Konštrukčný rad: LL = Veľmi ľahká L = Ľahká S = Ťažká – PN = Menovitý tlak PB = Max. prevádzkový tlak – Ø = Vonkajší priemer rúrky

Variety produktu

BZL / BZS Uzáver bez presuvnej matice, Oceľ

BZL VA / BZS VA Uzáver bez presuvnej matice, Ušľachtilá oceľ