

WN MG

Nákrutka k naskrutkovaniu, uhol 90°

HANSA FLEX

Vlastnosti

| | |
|-----------------|--|
| Prípojka 1 | Vonkajší závit NPT |
| Tvar tesnenia 1 | tesniaci závit |
| Prípojka 2 | metrický vonkajší závit valcový |
| Tvar tesnenia 2 | Vnútorný kužeľ 24° |
| Konštrukcia | Nákrutka pre naskrutkovanie |
| Vyhotovenie | Uhol 90° |
| Norma | DIN 2353 ISO 8434-1 |
| Rozsah dodávky | Hrdlo s presuvnou maticou a zárezným krúžkom |
| Materiál | Mosadz |

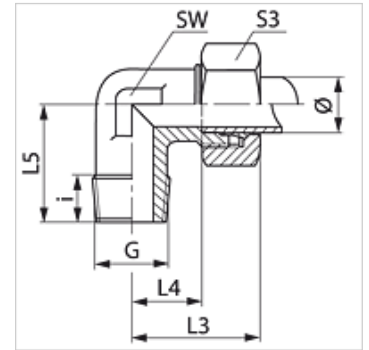

Poznámka

Pokyny pre montáž, zabudovanie, tlakové zaťaženie a povolené prevádzkové teploty nájdete v technických informáciách pre fittingové nákrutky

Výrobok

| Označenie | Konštrukčný rad | Prevádzkový tlak | Rúrka, vonkajší Ø (mm) | G | i (mm) | L3 (mm) | L4 (mm) | L5 (mm) | SW (mm) | S3 |
|--------------------|-----------------|------------------|------------------------|--------------|--------|---------|---------|---------|---------|----|
| WN 04 LL MG | LL | PN 100 | 4 | 1/8" -27 NPT | 7,0 | 21 | 11,0 | 17 | 9 | 10 |
| WN 06 LL MG | LL | PN 100 | 6 | 1/8" -27 NPT | 10,0 | 21 | 9,5 | 17 | 9 | 12 |
| WN 08 LL MG | LL | PN 100 | 8 | 1/8" -27 NPT | 10,0 | 21 | 9,5 | 17 | 12 | 14 |
| WN NW 04 HL MG | D | PN 315 | 6 | 1/8" -27 NPT | 10,0 | 27 | 12,0 | 20 | 12 | 14 |
| WN NW 04 HL 1/4 MG | D | PN 315 | 6 | 1/4" -18 NPT | 12,0 | 29 | 14,0 | 26 | 12 | 14 |
| WN NW 06 HL MG | D | PN 315 | 8 | 1/4" -18 NPT | 12,0 | 29 | 14,0 | 26 | 12 | 17 |
| WN NW 08 HL MG | D | PN 315 | 10 | 1/4" -18 NPT | 14,0 | 30 | 15,0 | 27 | 14 | 19 |
| WN NW 10 HL MG | D | PN 315 | 12 | 3/8" -18 NPT | 12,5 | 32 | 17,0 | 28 | 17 | 22 |
| WN NW 03 HS MG | S | PN 630 | 6 | 1/4" -18 NPT | 12,0 | 31 | 16,0 | 26 | 12 | 17 |

PN = Menovitý tlak PB = Max. prevádzkový tlak – Konštrukčný rad: LL = Veľmi ľahká L = Ľahká S = Ťažká – Ø = Vonkajší priemer rúrky

Varianty produktu

| | |
|-------|--|
| WN | Nákrutka k naskrutkovaniu, uhol 90°, Oceľ |
| WN VA | Nákrutka k naskrutkovaniu, uhol 90°, Ušľachtilá oceľ |