

# GE HROK AOB

Hrdlo k naskrutkovaniu

**HANSA FLEX**

## Vlastnosti

|                          |  |
|--------------------------|--|
| <b>Prípojka 1</b>        | Vonkajší závit BSP, valcový                    |
| <b>Tvar tesnenia 1</b>   | Závitové hrdlo s O-krúžkom a komorovým krúžkom |
| <b>Prípojka 2</b>        | Závit pre matice BSP                           |
| <b>Tvar tesnenia 2</b>   | Vonkajší kužeľ 60° s O-krúžkom                 |
| <b>Konštrukcia</b>       | Hrdlo k zaskrutkovaniu                         |
| <b>Vyhotovenie</b>       | priame   |
| <b>Materiál</b>          | Oceľ   |
| <b>Povrchová ochrana</b> | galvanický povlak                              |

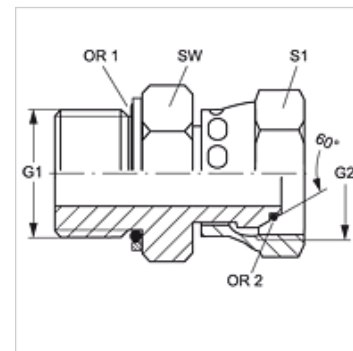

## Výrobok

| Označenie             | G1 + G2      | SW<br>(mm) | S1 | OR1          | OR2        |
|-----------------------|--------------|------------|----|--------------|------------|
| <b>GE HROK 04 AOB</b> | G 1/4" -19   | 20         | 17 | 10,77 x 2,62 | 6,0 x 1,0  |
| <b>GE HROK 06 AOB</b> | G 3/8" -19   | 24         | 22 | 13,94 x 2,62 | 8,1 x 1,6  |
| <b>GE HROK 08 AOB</b> | G 1/2" -14   | 28         | 27 | 17,86 x 2,62 | 12,1 x 1,6 |
| <b>GE HROK 12 AOB</b> | G 3/4" -14   | 35         | 32 | 23,47 x 2,62 | 17,1 x 1,6 |
| <b>GE HROK 16 AOB</b> | G 1" -11     | 43         | 41 | 29,75 x 3,53 | 22,1 x 1,6 |
| <b>GE HROK 20 AOB</b> | G 1,1/4" -11 | 52         | 50 | 37,69 x 3,53 | 29,1 x 1,6 |
| <b>GE HROK 24 AOB</b> | G 1,1/2" -11 | 58         | 60 | 44,04 x 3,53 | 35,1 x 1,6 |

SW, S1, S2 = Šírka kľúča

## Náhradné diely

**KAMMRING G** Krúžok komory, palcový