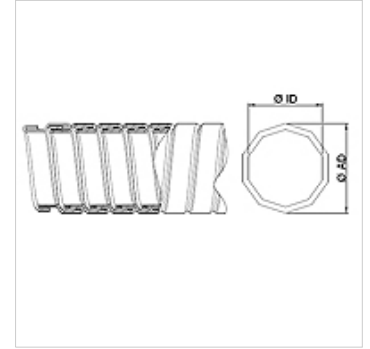

Vlastnosti

Použitie	Highly suitable for conveying exhaust gases
Vyhotovenie	vinutá hadica kovovo tesniaca viachranné vyhotovenie
Vlastnosti	Vďaka špeciálnej technike vinutia veľmi nízka netesnosť pri vysokej flexibilitate
Rozsah teplôt	dá sa použiť do 650 °C
Materiál	Pás z ušľachtilej ocele 1.4301

**Poznámka**

Vinuté hadice sa merajú v natiahnutom stave.

Pokyny pre objednanie

Iné rozmery na vyžiadanie

Výrobok

Označenie	Ø ID (mm)	Ø AD (mm)	Tolerancie ID/AD (mm)	Polomer ohybu (+10 %) (mm)	Hmotnosť pri stlačení na m (kg)
KAX 020	20,00	23,00	0,40	115	0,46
KAX 025	25,00	28,00	0,40	140	0,58
KAX 030	30,00	33,50	0,40	150	0,70
KAX 032	32,00	35,50	0,40	160	0,84
KAX 035	35,00	38,50	0,40	173	0,92
KAX 040	40,00	43,50	0,40	182	1,05
KAX 042	42,00	45,50	0,40	186	1,10
KAX 045	45,00	48,50	0,40	192	1,18
KAX 050	50,00	54,00	0,40	205	1,63
KAX 055	55,00	59,00	0,40	225	1,80
KAX 060	60,00	64,00	0,40	234	1,94
KAX 065	65,00	69,00	0,40	254	2,15
KAX 070	70,00	74,00	0,40	273	2,30
KAX 075	75,00	79,00	0,40	293	2,43
KAX 080	80,00	84,00	0,60	312	2,62
KAX 085	85,00	89,00	0,60	332	2,76
KAX 090	90,00	94,00	0,60	351	2,90
KAX 096	96,00	100,00	0,60	375	3,10
KAX 100	100,00	104,00	0,80	390	3,25
KAX 110	110,00	114,00	0,80	429	3,55
KAX 115	115,00	119,00	0,80	449	3,74
KAX 120	120,00	124,00	0,80	468	3,92
KAX 125	125,00	129,00	0,80	488	4,06
KAX 130	130,00	135,00	0,80	620	5,08
KAX 140	140,00	145,00	1,00	680	5,48
KAX 150	150,00	155,00	1,00	715	5,88

Varianty produktu

AVX Vinutá hadica pre spaliny, Pozinkovaný oceľový pás