

PA 500 HJ VA

Armatúra k nalisovaniu, AGJ

HANSA FLEX

Vlastnosti

Oblasť použitia	Armatúra k nalisovaniu pre hadice HD 500
Prípojka 1	Vonkajší závit UN/UNF
Tvar tesnenia 1	Vonkajší kužeľ 74°
Skratka	AGJ
Norma	ISO 8434-2
Zapojenie	s ochranou proti vytrhnutiu (Interlock)
Rozsah dodávky	Vsuvka k nalisovaniu + objímka k nalisovaniu
Materiál	Ušľachtilá oceľ

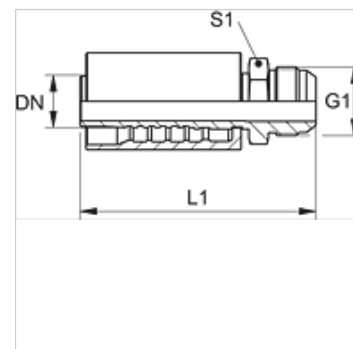

Výrobok

Označenie	DN	Rozmer	Clo	G1	S1
PA 520 HJ VA	19	12	3/4"	1.1/16" -12 UN	30
PA 525 HJ VA	25	16	1"	1,5/16" -12 UN	36
PA 532 HJ VA	31	20	1.1/4"	1,5/8" -12 UN	46
PA 540 HJ VA	38	24	1.1/2"	1,7/8" -12 UN	50
PA 550 HJ VA	51	32	2"	2,1/2" -12 UN	65

Varianty produktu

PA 500 HJ A	Armatúra k nalisovaniu, AGJ, Oceľ
-------------	-----------------------------------