

# PA 500 HS VA

Armatúra k nalisovaniu, CES

**HANSA FLEX**

## Vlastnosti

|                          |  |
|--------------------------|--|
| <b>Oblasť použitia</b>   | Armatúra k nalisovaniu pre hadice HD 500     |
| <b>Prípojka 1</b>        | metrický vonkajší závit valcový              |
| <b>Tvar tesnenia 1</b>   | Vnútorný kužeľ 24°                           |
| <b>Skratka</b>           | CES  |
| <b>Norma</b>             | ISO 8434-1                                   |
| <b>Zapojenie</b>         | s ochranou proti vytrhnutiu (Interlock)      |
| <b>Rozsah dodávky</b>    | Vsuvka k nalisovaniu + objímka k nalisovaniu |
| <b>Materiál</b>          | Ušľachtilá oceľ                              |
| <b>Povrchová ochrana</b> | galvanický povlak                            |

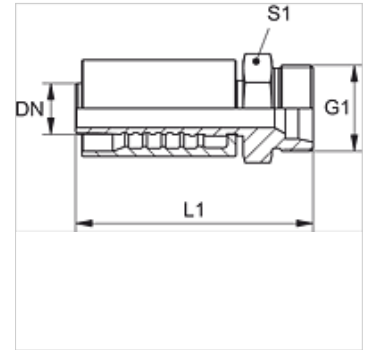

## Výrobok

| Označenie       | DN | Rozmer | Clo    | Konštrukčný rad | G1       | pre vonkajší Ø rúrky (mm) | S1 |
|-----------------|----|--------|--------|-----------------|----------|---------------------------|----|
| PA 520 HS 16 VA | 19 | 12     | 3/4"   | S               | M 30 x 2 | 20                        | 32 |
| PA 520 HS VA    | 19 | 12     | 3/4"   | S               | M 36 x 2 | 25                        | 36 |
| PA 525 HS 20 VA | 25 | 16     | 1"     | S               | M 36 x 2 | 25                        | 36 |
| PA 525 HS VA    | 25 | 16     | 1"     | S               | M 42 x 2 | 30                        | 46 |
| PA 532 HS VA    | 31 | 20     | 1.1/4" | S               | M 52 x 2 | 38                        | 55 |

## Varianty produktu

|             |                                   |
|-------------|-----------------------------------|
| PA 500 HS A | Armatúra k nalisovaniu, CES, Oceľ |
|-------------|-----------------------------------|