

PA 600 HJ

Armatúra k nalisovaniu, AGJ

HANSA FLEX

Vlastnosti

Oblasť použitia	Armatúra k nalisovaniu pre hadice HD 600
Prípojka 1	Vonkajší závit UN/UNF
Tvar tesnenia 1	Vonkajší kužeľ 74°
Skratka	AGJ
Norma	ISO 8434-2
Zapojenie	s ochranou proti vytrhnutiu (Interlock)
Rozsah dodávky	Vsuvka k nalisovaniu + objímka k nalisovaniu
Materiál	Oceľ
Povrchová ochrana	galvanický povlak

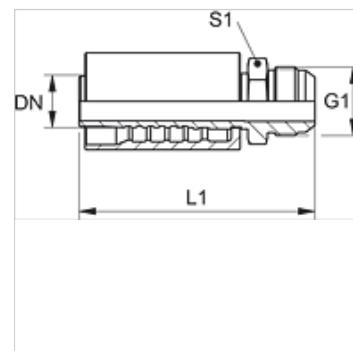

Výrobok

Označenie	DN	Rozmer	Clo	G1	L1 (mm)	S1
PA 650 HJ	51	32	2"	2,1/2" -12 UN	169,0	65

Varianty produktu

PA 600 HJ VA Armatúra k nalisovaniu, AGJ, Ušľachtilá oceľ