

# PA 700 AJ 45 VA

Armatúra k nalisovaniu, DKJ uhol 45°

**HANSA FLEX**

## Vlastnosti

<b>Oblasť použitia</b>	Armatúra k nalisovaniu pre hadice HD 700
<b>Prípojka 1</b>	Závit pre matice UN/UNF
<b>Tvar tesnenia 1</b>	Vnútrotný kužeľ 74°
<b>Skratka</b>	DKJ
<b>Norma</b>	ISO 8434-2
<b>Zapojenie</b>	s ochranou proti vytrhnutiu (Interlock)
<b>Rozsah dodávky</b>	Vsuvka k nalisovaniu + objímka k nalisovaniu
<b>Materiál</b>	Ušľachtilá oceľ
<b>Povrchová ochrana</b>	galvanický povlak

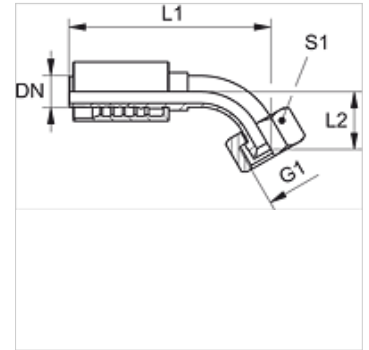

## Výrobok

Označenie	DN	Rozmer	Clo	Prevádzkový tlak (bar)	G1	L2 (mm)	S1
PA 732 AJ 45 VA	31	20	1.1/4"	210,0	1,5/8" -12 UN	49,0	50
PA 732 AJ 40 45 VA	31	16	1"	160,0	1,7/8" -12 UN	52,0	60
PA 740 AJ 45 VA	38	24	1.1/2"	160,0	1,7/8" -12 UN	50,0	60
PA 740 AJ 50 45 VA	38	24	1.1/2"	125,0	2,1/2" -12 UN	-	-