

PA 700 AJ H

Armatúra k nalisovaniu, DKJ

HANSA FLEX

Vlastnosti

Oblasť použitia	Armatúra k nalisovaniu pre hadice HD 700
Prípojka 1	Závit pre matice UN/UNF
Tvar tesnenia 1	Vnútorňý kužel 74°
Skratka	DKJ
Norma	ISO 8434-2
Zapojenie	s ochranou proti vytrhnutiu (Interlock)
Rozsah dodávky	Vsuvka k nalisovaniu + objímka k nalisovaniu
Doplnková charakteristika	pre príklepovú prevádzku
Materiál	Oceľ
Povrchová ochrana	galvanický povlak

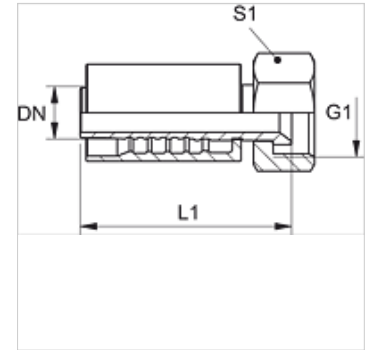

Popis

Zosilnené vyhotovenie pre extrémne zaťaženie napr. vložka kladiva

Výrobok

Označenie	DN	Rozmer	Člo	Prevádzkový tlak (bar)	G1	L1 (mm)	S1
PA 720 AJ H	19	12	3/4"	345,0	1.1/16" -12 UN	91,5	32
PA 725 AJ H	25	16	1"	275,0	1,5/16" -12 UN	98,2	41
PA 725 AJ 32 H	25	16	1"	200,0	1,5/8" -12 UN	111,0	50