

PA 700 AJ VA

Armatúra k nalisovaniu, DKJ

HANSA FLEX

Vlastnosti

Oblasť použitia	Armatúra k nalisovaniu pre hadice HD 700
Prípojka 1	Závit pre matice UN/UNF
Tvar tesnenia 1	Vnútorný kužeľ 74°
Skratka	DKJ
Norma	ISO 8434-2
Zapojenie	s ochranou proti vytrhnutiu (Interlock)
Rozsah dodávky	Vsuvka k nalisovaniu + objímka k nalisovaniu
Materiál	Ušľachtilá oceľ
Povrchová ochrana	galvanický povlak

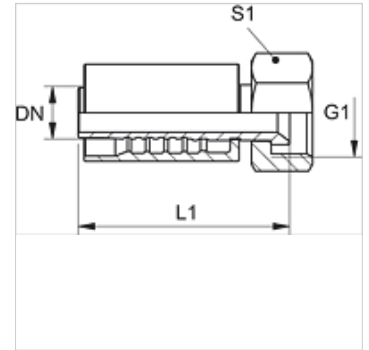

Výrobok

Označenie	DN	Rozmer	Clo	Prevádzkový tlak (bar)	G1	S1
PA 720 AJ VA	19	12	3/4"	350,0	1,1/16" -12 UN	32
PA 725 AJ VA	25	16	1"	280,0	1,5/16" -12 UN	41
PA 732 AJ VA	31	20	1.1/4"	210,0	1,5/8" -12 UN	50
PA 732 AJ 40 VA	31	20	1.1/4"	180,0	1,7/8" -12 UN	60
PA 740 AJ VA	38	24	1.1/2"	160,0	1,7/8" -12 UN	60
PA 740 AJ 50 VA	38	24	1.1/2"	125,0	2,1/2" -12 UN	70