

# PAY 300 SF 45

Armatúra k nalisovaniu, SFL uhol 45°

**HANSA FLEX**

## Vlastnosti

<b>Prípojka 1</b>	Prírubová prípojka SAE 3000 PSI
<b>Tvar tesnenia 1</b>	s plochým tesnením s O-krúžkom SF
<b>Skratka</b>	SFL
<b>Norma</b>	SAE J518 ISO 6162-1
<b>Rozsah dodávky</b>	Vsuvka k nalisovaniu + objímka k nalisovaniu
<b>Materiál</b>	Oceľ
<b>Povrchová ochrana</b>	galvanický povlak

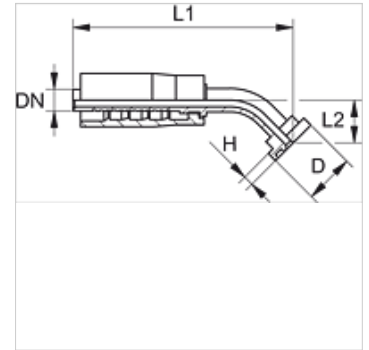

## Výrobok

Označenie	DN	Rozmer	Clo	Veľkosť príruby	D: (mm)	V (mm)	L1 (mm)	L2 (mm)
<b>PAY 316 SF 20 45</b>	16	10	5/8"	3/4"	38,1	6,7	113,5	24,0
<b>PAY 325 SF 45</b>	25	16	1"	1"	44,4	8,0	125,0	32,0
<b>PAY 332 SF 45</b>	31	20	1.1/4"	1.1/4"	50,8	8,0	174,0	37,0