

PN 02 AOL / PN 02 AOS

Vsuvka k nalisovaniu, DKOL / DKOS

HANSA FLEX

Vlastnosti

| | |
|-------------------|--------------------------------|
| Oblasť použitia | Meracia technika |
| Prípojka 1 | metrický závit pre matice |
| Tvar tesnenia 1 | Vonkajší kužeľ 24° s O-krúžkom |
| Skratka | DKOL |
| Norma | ISO 8434-1 |
| Materiál | Oceľ |
| Povrchová ochrana | galvanický povlak |

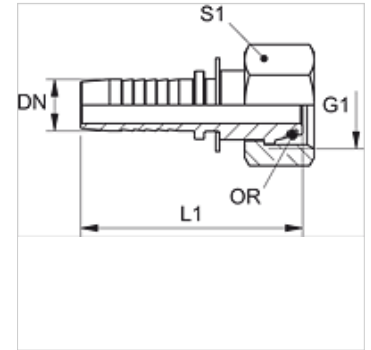

Poznámka

Príslušná objímka: PMH 102.

Výrobok

| Označenie | DN | Rozmer | Clo | Konštrukčný rad | pre vonkajší Ø rúrky (mm) | G1 | L1 (mm) | S1 | OR |
|--------------|----|--------|-------|-----------------|---------------------------|------------|---------|----|-----------|
| PN 02 AOL 04 | 2 | 1 | 5/64" | D | 6 | M 12 x 1,5 | 35,0 | 14 | 4,0 x 1,5 |
| PN 02 AOL 06 | 2 | 1 | 5/64" | D | 8 | M 14 x 1,5 | 35,0 | 17 | 6,0 x 1,5 |
| PN 02 AOL 08 | 2 | 1 | 5/64" | D | 10 | M 16 x 1,5 | 36,5 | 19 | 7,5 x 1,5 |
| PN 02 AOL 10 | 2 | 1 | 5/64" | D | 12 | M 18 x 1,5 | 37,5 | 22 | 9,0 x 1,5 |
| PN 02 AOS 03 | 2 | 1 | 5/64" | S | 6 | M 14 x 1,5 | 35,0 | 17 | 4,0 x 1,5 |
| PN 02 AOS 04 | 2 | 1 | 5/64" | S | 8 | M 16 x 1,5 | 35,0 | 19 | 6,0 x 1,5 |
| PN 02 AOS 06 | 2 | 1 | 5/64" | S | 10 | M 18 x 1,5 | 36,5 | 22 | 7,5 x 1,5 |
| PN 02 AOS 08 | 2 | 1 | 5/64" | S | 12 | M 20 x 1,5 | 37,5 | 24 | 9,0 x 1,5 |

DN = menovitý priemer, menovitá šírka – Konštrukčný rad: LL = Veľmi ľahká L = Ľahká S = Ťažká