

# PN 02 HJ

Vsuvka k nalisovaniu, AGJ

**HANSA FLEX**

## Vlastnosti

Oblasť použitia	Meracia technika
Prípojka 1	Vonkajší závit UN/UNF
Tvar tesnenia 1	Vonkajší kužeľ 74°
Skratka	AGJ
Norma	ISO 8434-2
Materiál	Oceľ
Povrchová ochrana	galvanický povlak

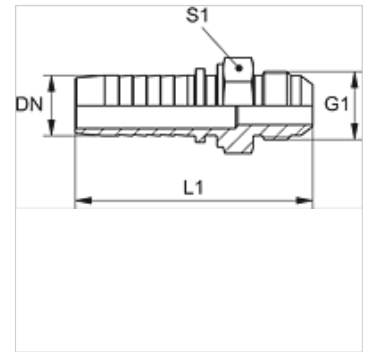

## Poznámka

Príslušná objímka: PMH 102.

## Výrobok

Označenie	DN	Rozmer	Clo	G1	L1 (mm)	S1
PN 02 HJ 04	2	1	5/64"	3/8" -24 UNF	34,0	12
PN 02 HJ 06	2	1	5/64"	7/16" -20 UNF	34,5	12
PN 02 HJ 08	2	1	5/64"	1/2" -20 UNF	36,0	14

DN = menovitý priemer, menovitá šírka