

PN 02 HN

Vsuvka k nalisovaniu, AGN

HANSA FLEX

Vlastnosti

Oblasť použitia	Meracia technika
Prípojka 1	Vonkajší závit NPT
Tvar tesnenia 1	Tesniaci závit, prídavný vnútorný kužeľ 60°.
Skratka	AGN
Materiál	Oceľ
Povrchová ochrana	galvanický povlak

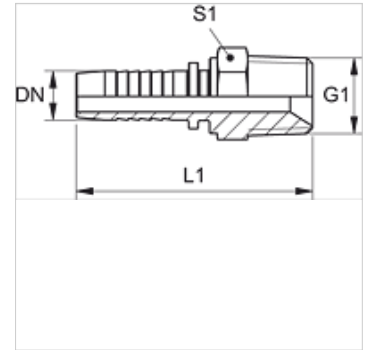

Poznámka

Príslušná objímka: PMH 102.

Výrobok

Označenie	DN	Rozmer	Clo	G1	L1 (mm)	S1
PN 02 HN	2	1	5/64"	1/8" -27 NPT	30,0	12
PN 02 HN 06	2	1	5/64"	1/4" -18 NPT	35,5	17

DN = menovitý priemer, menovitá šírka