

PN A

Vsuvka k nalisovaniu, DKM

HANSA FLEX

Vlastnosti

| | |
|--------------------------|--|
| Oblasť použitia | Vsuvka k nalisovaniu pre hadice HD 100 až HD 400, KP, TE |
| Prípojka 1 | metrický závit pre matice |
| Tvar tesnenia 1 | Tesniaca hlava 60° |
| Skratka | DKM |
| Norma | DIN 3863 |
| Materiál | Oceľ |
| Povrchová ochrana | galvanický povlak |

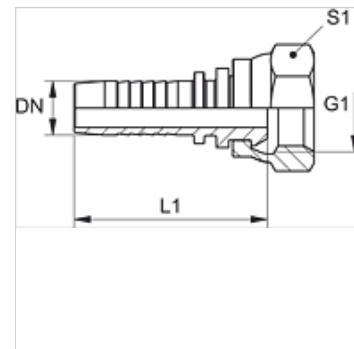

Poznámka

Príslušnú objímku vyberte podľa typu hadice.

Výrobok

| Označenie | DN | Rozmer | Clo | Prevádzkový tlak (bar) | G1 | L1 (mm) | S1 |
|------------|----|--------|--------|------------------------|------------|---------|----|
| PN 20 A | 19 | 12 | 3/4" | 63,0 | M 30 x 1,5 | 65,5 | 36 |
| PN 25 A | 25 | 16 | 1" | 63,0 | M 38 x 1,5 | 75,5 | 46 |
| PN 25 A 32 | 25 | 16 | 1" | 63,0 | M 45 x 1,5 | 76,0 | 50 |
| PN 32 A | 31 | 20 | 1.1/4" | 63,0 | M 45 x 1,5 | 85,0 | 50 |
| PN 40 A | 38 | 24 | 1.1/2" | 63,0 | M 52 x 1,5 | 89,0 | 60 |
| PN 50 A | 51 | 32 | 2" | 40,0 | M 65 x 2 | 107,0 | 75 |
| PN 60 A | 60 | 40 | 2.3/8" | 40,0 | M 78 x 2 | 112,0 | 90 |

Varianty produktu

PN A VA Vsuvka k nalisovaniu, DKM, Ušľachtilá oceľ