

PN AFLF 90 / PN AFSF 90

Vsuvka k nalisovaniu, DKFM uhol 90°

HANSA FLEX

Vlastnosti

Oblasť použitia	Vsuvka k nalisovaniu pre hadice HD 100 až HD 400, KP, TE
Prípojka 1	metrický závit pre matice
Tvar tesnenia 1	Vonkajší kužeľ 24° pre metrickú rúrku francúzskeho konštrukčného radu.
Skratka	DKFM
Konštrukčný rad	francúzsky (metrická rúrka)
Materiál	Oceľ
Povrchová ochrana	galvanický povlak

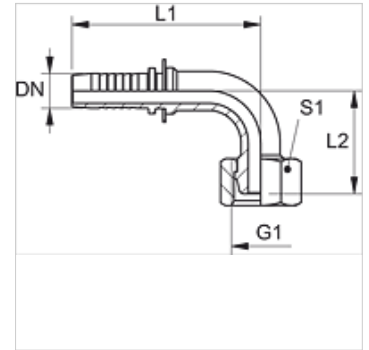

Poznámka

Príslušnú objímku vyberte podľa typu hadice.

Výrobok

Označenie	DN	Rozmer	Clo	Prevádzkový tlak (bar)	G1	Konštrukčný rad	pre vonkajší Ø rúrky (mm)	L1 (mm)	L2 (mm)	S1
PN 16 AFLF 90	16	10	5/8"	250,0	M 27 x 1,5	D	18	91,0	57,0	32
PN 20 AFLF 90	19	12	3/4"	250,0	M 30 x 1,5	D	22	108,0	65,0	36
PN 25 AFLF 90	25	16	1"	160,0	M 36 x 1,5	D	28	125,0	73,0	46
PN 16 AFSF 90	16	10	5/8"	250,0	M 27 x 1,5	S	20	91,0	57,0	46
PN 20 AFSF 90	19	12	3/4"	250,0	M 33 x 1,5	S	25	109,0	66,0	41
PN 25 AFSF 90	25	16	1"	160,0	M 39 x 1,5	S	30	125,0	63,0	46