

PN HLF / PN HSF

Vsuvka k nalisovaniu, AGFM

HANSA FLEX

Vlastnosti

Oblasť použitia	Vsuvka k nalisovaniu pre hadice HD 100 až HD 400, KP, TE
Prípojka 1	metrický vonkajší závit valcový
Tvar tesnenia 1	Vnútorný kužeľ 24° pre metrickú rúrku francúzskeho konštrukčného radu.
Skratka	AGFM
Konštrukčný rad	francúzsky (metrická rúrka)
Materiál	Oceľ
Povrchová ochrana	galvanický povlak

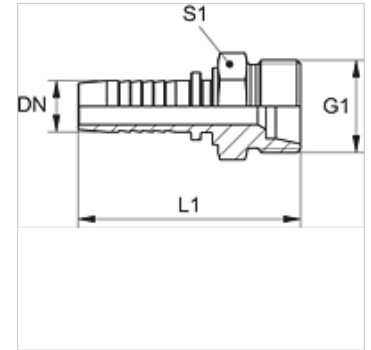

Poznámka

Príslušnú objímku vyberte podľa typu hadice.

Výrobok

Označenie	DN	Rozmer	Čo	Prevádzkový tlak (bar)	G1	Konštrukčný rad	pre vonkajší Ø rúrky (mm)	L1 (mm)	S1
PN 16 HLF	16	10	5/8"	250,0	M 27 x 1,5	D	18	62,7	28
PN 20 HLF	19	12	3/4"	250,0	M 30 x 1,5	D	22	68,5	30
PN 25 HLF	25	16	1"	160,0	M 36 x 1,5	D	28	78,5	36
PN 16 HSF	16	10	5/8"	250,0	M 27 x 1,5	S	20	62,7	28
PN 20 HSF	19	12	3/4"	250,0	M 33 x 1,5	S	25	69,5	34
PN 25 HSF	25	16	1"	160,0	M 39 x 1,5	S	30	80,5	41