

PN WAP

Vsuvka k nalisovaniu, WAP

HANSA FLEX

Vlastnosti

Oblasť použitia pre hadice HF/HW 100 a HF/HW 200

Prípojka 1 metrický závit pre matice

Tvar tesnenia 1 Vonkajší kužeľ s O-kružkom

vhodné pre Vysokotlakový čistič WAP

Materiál Oceľ

Povrchová ochrana galvanický povlak

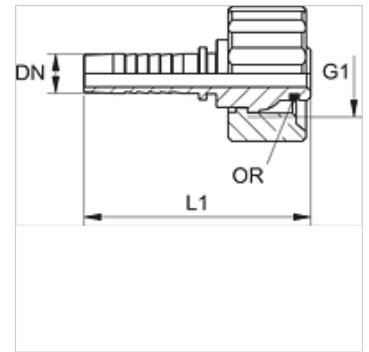

Poznámka

Príslušnú objímku vyberte podľa typu hadice.

Výrobok

Označenie	DN	Rozmer	Clo	G1	OR
PN 08 WAP	8	5	5/16"	M 21 x 1,5	10,0 x 2,0
PN 10 WAP	10	6	3/8"	M 21 x 1,5	10,0 x 2,0