

# T HJOF

Hrdlo k naskrutkovaniu, tvar T

**HANSA FLEX**

## Vlastnosti

vodorovný Prípojka 1 - 3	Vonkajší závit ORFS
Tvar tesnenia 1 - 3	s plochým tesnením s O-krúžkom
Konštrukcia	Hrdlo k naskrutkovaniu
Vyhotovenie	Tvar T
Materiál	Oceľ
Povrchová ochrana	galvanický povlak

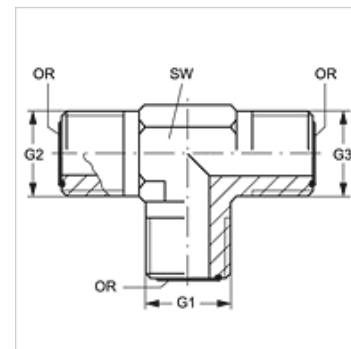

## Výrobok

Označenie	G1 - G3	SW (mm)	OR1 - OR3
T HJOF 04	9/16" -18 UNF	14	7,65 x 1,78
T HJOF 06	11/16" -16 UN	19	9,25 x 1,78
T HJOF 08	13/16" -16 UN	19	12,42 x 1,78
T HJOF 10	1" -14 UNS	27	15,60 x 1,78
T HJOF 12	1,3/16" -12 UN	30	18,77 x 1,78
T HJOF 16	1,7/16" -12 UN	36	23,52 x 1,78
T HJOF 20	1.11/16" -12 UN	41	29,87 x 1,78
T HJOF 24	2" -12 UN	48	37,82 x 1,78
T HJOF 32	2,1/2" -12 UN	64	48,90 x 2,62

SW = Šírka kľúča

## Varianty produktu

T HJOF VA Hrdlo k naskrutkovaniu, tvar T, Ušľachtilá oceľ