

T HJOF VA

Hrdlo k naskrutkovaniu, tvar T

HANSA FLEX

Vlastnosti

vodorovný Prípojka 1 - 3	Vonkajší závit ORFS
Tvar tesnenia 1 - 3	s plochým tesnením s O-kružkom
Konštrukcia	Hrdlo k naskrutkovaniu
Vyhotovenie	Tvar T
Materiál	Ušľachtilá oceľ

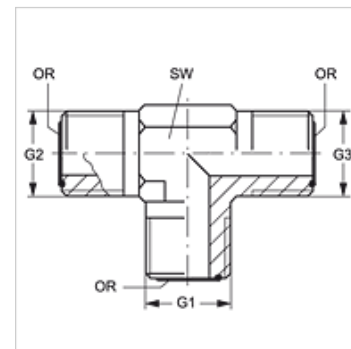

Pokyny pre objednanie

NBR tesnenie

FPM (Viton) na vyžiadanie

Výrobok

Označenie	G1 - G3	SW (mm)	OR1 - OR3
T HJOF 04 VA	9/16" -18 UNF	14	7,65 x 1,78
T HJOF 06 VA	11/16" -16 UN	19	9,25 x 1,78
T HJOF 08 VA	13/16" -16 UN	19	12,42 x 1,78
T HJOF 10 VA	1" -14 UNS	27	15,60 x 1,78
T HJOF 12 VA	1,3/16" -12 UN	30	18,77 x 1,78
T HJOF 16 VA	1,7/16" -12 UN	36	23,52 x 1,78
T HJOF 24 VA	2" -12 UN	48	37,82 x 1,78

SW = Šírka kľúča

Varianty produktu

T HJOF Hrdlo k naskrutkovaniu, tvar T, Oceľ