

# BOE U

Skrutka pre vypúšťanie oleja s ventilom

**HANSA FLEX**

## Vlastnosti

Prípojka 1	Vonkajší závit UN/UNF
Tvar tesnenia 1	Tvar A
Prípojka 2	metrický vonkajší závit valcový
Konštrukcia	Vypúšťací ventil
Rozsah dodávky	s medeným krúžkom a uzatváracím vekom
Teplota min.	-30 °C
Teplota max.	200 °C

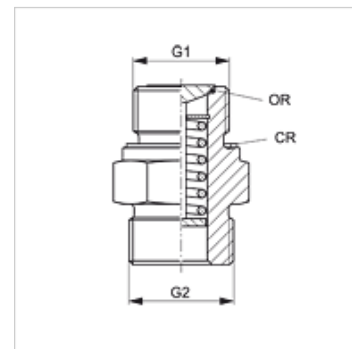

## Poznámka

Materiál tesniacej podložky v ochrannom veku: NBR.

Materiál tesnenia na sedle ventilu: FPM (Viton)

## Popis

Skrutka pre vypúšťanie oleja BOE je v kľudovej polohe uzavretá (tesnenie O-krúžkom). Pri naskrutkovaní hadice pre vypúšťanie oleja sa ventil otvorí, takže olej môže vytekať.

## Výrobok

Označenie	G1	G2	Materiál
BOE U 1/2-20	1/2" -20 UNF	M 22 x 1,5	Oceľ
BOE U 5/8-18	5/8" -18 UNF	M 22 x 1,5	Oceľ
BOE U 3/4-16	3/4" -16 UNF	M 26 x 1,5	Oceľ
BOE U 7/8-14	7/8" -14 UNF	M 26 x 1,5	Oceľ
BOE U 1-12	1" -12 UNF	M 26 x 1,5	Mosadz
BOE U 1 1/8-12	1,1/8" -12 UNF	M 26 x 1,5	Mosadz
BOE U 1 1/2-12	1,1/2" -12 UNF	M 26 x 1,5	Mosadz
BOE U 1 1/16-12	1.1/16" -12 UN	M 26 x 1,5	Mosadz

## Príslušenstvo

BOE ABLASS	Hadica pre vypúšťanie oleja
BOE ABLASS 90	Hadica pre vypúšťanie oleja

## Náhradné diely

BOE DICHTSCHEIBE	Tesniaca podložka pre vypúšťacíu skrutku BOE
BOE KAPPE	Uzatváracie veko pre vypúšťacie skrutky