

WA VB RG

Pripojovací diel ... VB, červený bronz

HANSA FLEX

Vlastnosti

Oblasť použitia	Pripojovacia armatúra pre kovové hadice
Prípojka 1	palcový vnútorný závit valcový
Tvar tesnenia 1	tesniaci na kužeľ
Norma	DIN EN 10226 / ISO 7-1
Vyhotovenie	priame
Použitie	spájkované vyhotovenie odolné voči teplote do 200 ° C
Vyhotovenie	3-dielna nákrutka
Materiál	Červený bronz

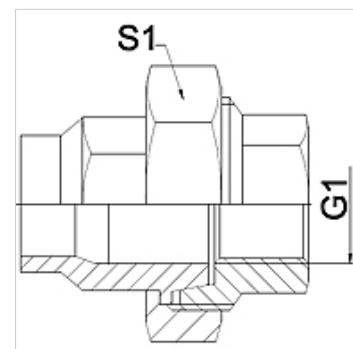

Poznámka

Uvedené otvory kľúča sú orientačnými hodnotami!

Pokyny pre objednanie

Iné vyhotovenia na vyžiadanie

Výrobok

Označenie	DN	G1	S1 (mm)
WA 010 VB RG	10	Rp 3/8"	32,0
WA 013 VB RG	13	Rp 1/2"	41,0
WA 020 VB RG	20	Rp 3/4"	50,0
WA 025 VB RG	25	Rp 1"	55,0
WA 032 VB RG	32	Rp 1.1/4"	70,0
WA 040 VB RG	40	Rp 1.1/2"	75,0
WA 050 VB RG	50	Rp 2"	90,0

Varianty produktu

WA VB	Pripojovací diel ... VB, temperovaná liatina, Temperovaná liatina
WA VB VA	Pripojovací diel ... VB, VA, Ušľachtilá oceľ