

Vlastnosti

Prevádzkový tlak	max. 700 bar
Rozsah dodávky	Dodávka vrátane ručného čerpadla, hadice 1500 mm a rýchlospojok

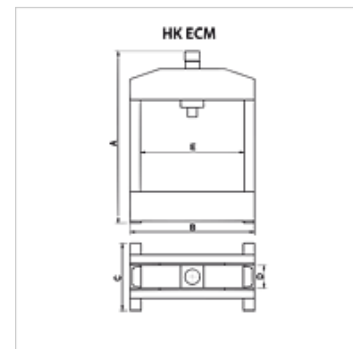

Poznámka

Attention: Please observe separate safety precautions for working with 700 bar equipment (see technical information)!

Popis

Vysoko pevný zváraný rám

Obsahuje manometer, ktorý musí zabudovať užívateľ

Vybavený blokmi pre ľahšie polohovanie rúrového a tyčového materiálu v lise

Max. výška pod lisovacím valcom: 352 mm

Výrobok

Označenie	(kN)	(t)	Zdvih (mm)	A: (mm)	B (mm)	C (mm)	D: (mm)	E (mm)	pre čerpadlo	Hmotnosť (kg)
HK ECM 01113	93,2	10	130	720	440	220	80	350	HK W 00607	41

Príslušenstvo

NY 2100	Termoplastová hadica pre najvyššie tlaky
GKS	Gumová ochrana proti zalomeniu
PNY 2100 HN	Vsuvka s hadicovou prípojkou, AGN
PHY 2100	Objímka hadicovou prípojkou, NY 2100
SKL HN SP	Závitová spojka, voľná polovica
SKL ZUBS SP	Ochrana proti prachu pre SKL..SP
SKF IN SP	Závitová spojka, pevná polovica
SKF ZUBS SP	Ochrana proti prachu pre SKF..SP