

HK HQ 01/02

Škrtiaci spätný ventil

Vlastnosti

Vyhotovenie	Ventil vloženej dosky
Prevádzkový tlak	max. 350 bar
Prípojka	ISO/Cetop 03 MV6

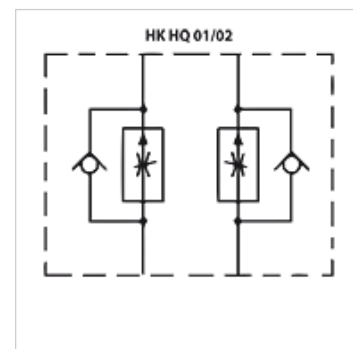

Poznámka

Tieto ventily musia byť nastavené pre prípad použitia.

Popis

Medzidoskový ventil pre vytvorenie výškových zretezení s ventilmi ISO/Cetop 03 MV6

Pokyny pre objednanie

Ďalšie medzidoskové ventily na vyžiadanie

Výrobok

Označenie	pôsobí v kanáli	Objemový prietok max. (L/min)	Vyhotovenie	Výška dosky (mm)	Hmotnosť (kg)
HK HQ 012	A + B	50,0	Regulácia vývodu	40	1,4
HK HQ 012 U	A + B	25,0	Regulácia vývodu jemná	40	1,2
HK HQ 013	A:	50,0	Regulácia vývodu	40	1,4
HK HQ 014	B	50,0	Regulácia vývodu	40	1,4
HK HQ 022	A + B	50,0	Regulácia prívodu	40	1,4
HK HQ 022 U	A + B	25,0	Regulácia vývodu jemná	40	1,2
HK HQ 023	A:	50,0	Regulácia prívodu	40	1,4
HK HQ 024	B	50,0	Regulácia prívodu	40	1,4