

Vlastnosti

Vyhotovenie	Ventil vloženej dosky
Prevádzkový tlak	max. 350 bar
Objemový prietok	max. 160 l/min
Prípojka	ISO/Cetop 07 MV16

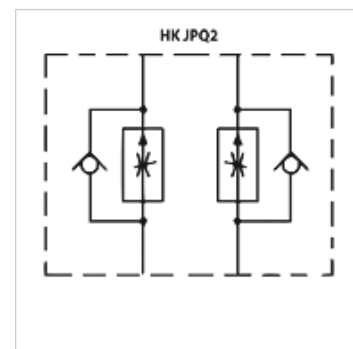

Poznámka

Tieto ventily musia byť nastavené pre prípad použitia.

Popis

Medzidoskový ventil na vytvorenie výškových zrežazení s ventilmi ISO/Cetop 07 MV16

Pokyny pre objednanie

Ďalšie medzidoskové ventily na vyžiadanie

Výrobok

Označenie	pôsobí v kanáli	Vyhotovenie	Výška dosky (mm)	Hmotnosť (kg)
HK JPQ 212	A + B	Regulácia vývodu	60	4,6
HK JPQ 213	A:	Regulácia vývodu	60	4,6
HK JPQ 214	B	Regulácia vývodu	60	4,6
HK JPQ 222	A + B	Regulácia prívodu	60	4,6
HK JPQ 223	A:	Regulácia prívodu	60	4,6
HK JPQ 224	B	Regulácia prívodu	60	4,6