

HK JPR2

Spätný ventil

HANSA FLEX

Vlastnosti

Vyhotovenie Ventil vloženej dosky

Prevádzkový tlak max. 350 bar

Objemový prietok max. 160 l/min

Prípojka ISO/Cetop 07 MV16

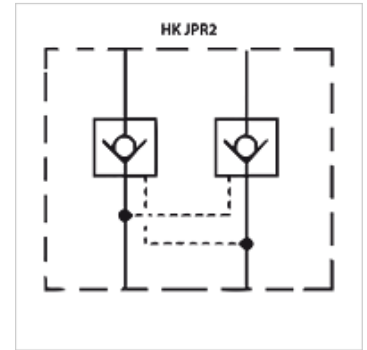

Popis

Medzidoskový ventil na vytvorenie výškových zretázení s ventilmi ISO/Cetop 07 MV16

Pokyny pre objednanie

Ďalšie medzidoskové ventily na vyžiadanie

Výrobok

Označenie	pôsobí v kanáli	Vyhotovenie	Výška dosky (mm)	Hmotnosť (kg)
HK JPR 212	A + B	blokovateľné uvoľňovací pomer 1: 13,6	60	4,4
HK JPR 213	A:	blokovateľné uvoľňovací pomer 1: 13,6	60	4,4
HK JPR 214	B	blokovateľné uvoľňovací pomer 1: 13,6	60	4,4