

HK K1 CON

Zubové čerpadlo veľkosť 1 K1 CON

HANSA FLEX

Vlastnosti

| | |
|-------------------------------------|--|
| Vyhotovenie | Plášť typ BH (upevnenie vpravo hore, vľavo dole) |
| Prípojka veka, sacia strana | G 3/8" |
| Prípojenie prírubby, tlaková strana | Ø 9.25 (Quadring 9.25x1.78 NBR 70Sh) |
| Materiál | Plášť: Hliník Čelná príruba, koncové veko: Hliník |

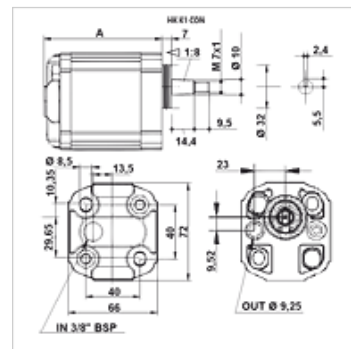

Popis

Európske štandardné čerpadlo – šablóna otvorov 40 x 40 – Ø 32 – kužeľ 1:8

Výrobok

| Označenie | VFU (ccm) (cc) | p1 max. (bar) | p2 max. (bar) | p3 max. (bar) | A: (mm) | Smer otáčania | Otáčky min. (rpm) | Otáčky max. (rpm) | Hmotnosť (kg) |
|---------------|-------------------|------------------|------------------|------------------|------------|---------------|----------------------|----------------------|------------------|
| HK K 10 CON | 0,92 | 220 | 240 | 280 | 77,1 | Ľavotočivé | 700 | 6000 | 0,80 |
| HK K 11 CON | 1,17 | 220 | 250 | 290 | 78,0 | Ľavotočivé | 700 | 6000 | 0,83 |
| HK K 12 CON | 1,56 | 220 | 250 | 290 | 79,5 | Ľavotočivé | 700 | 6000 | 0,85 |
| HK K 13 CON | 2,08 | 220 | 250 | 290 | 81,5 | Ľavotočivé | 700 | 6000 | 0,89 |
| HK K 14 CON | 2,60 | 220 | 250 | 290 | 83,5 | Ľavotočivé | 700 | 6000 | 0,90 |
| HK K 15 CON | 3,12 | 220 | 260 | 300 | 85,5 | Ľavotočivé | 700 | 6000 | 0,93 |
| HK K 16 CON | 3,64 | 220 | 260 | 300 | 87,5 | Ľavotočivé | 700 | 6000 | 0,96 |
| HK K 17 CON | 4,16 | 220 | 260 | 300 | 89,5 | Ľavotočivé | 700 | 6000 | 0,98 |
| HK K 18 CON | 4,94 | 220 | 260 | 300 | 92,5 | Ľavotočivé | 700 | 6000 | 1,01 |
| HK K 19 CON | 5,85 | 220 | 260 | 300 | 96,0 | Ľavotočivé | 700 | 5000 | 1,08 |
| HK K 19 A CON | 6,50 | 220 | 260 | 300 | 97,5 | Ľavotočivé | 700 | 5000 | 1,09 |
| HK K 20 CON | 7,54 | 210 | 230 | 260 | 102,5 | Ľavotočivé | 700 | 5000 | 1,10 |
| HK K 21 CON | 9,88 | 190 | 210 | 230 | 111,5 | Ľavotočivé | 700 | 4000 | 1,20 |

VFU = Prepravovaný objem na otáčku – p1 = Trvalý tlak – p2 = Prevádzkový tlak – p3 = Maximálny tlak