

# HK KQ 01/02

Škrtiaci spätný ventil

**HANSA FLEX**

## Vlastnosti

Vyhotovenie Ventil vloženej dosky

Prevádzkový tlak max. 350 bar

Objemový prietok max. 100 l/min

Prípojka ISO/Cetop 05 MV10

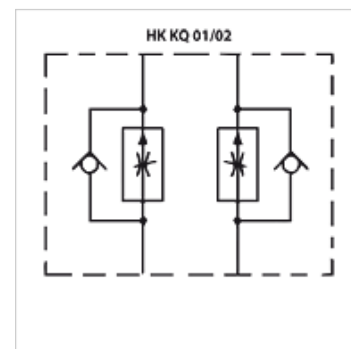
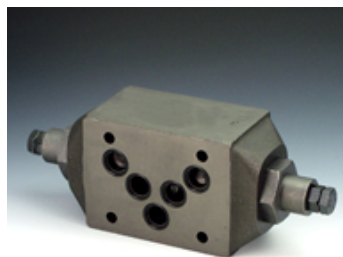

## Poznámka

Tieto ventily musia byť nastavené pre prípad použitia.

## Popis

Medzidoskový ventil pre vytvorenie výškových zret'azení s ventilmi ISO/Cetop 05 MV10

## Pokyny pre objednanie

Ďalšie medzidoskové ventily na vyžiadanie

## Výrobok

Označenie	pôsobí v kanáli	Vyhotovenie	Výška dosky (mm)	Hmotnosť (kg)
HK KQ 012	A + B	Regulácia vývodu	50	2,8
HK KQ 013	A:	Regulácia vývodu	50	2,8
HK KQ 014	B	Regulácia vývodu	50	2,8
HK KQ 022	A + B	Regulácia prívodu	50	2,8
HK KQ 023	A:	Regulácia prívodu	50	2,8
HK KQ 024	B	Regulácia prívodu	50	2,8