

# B NEI FPM

Tyčové tesnenie, B-NEI-FPM

**HANSA FLEX**

## Vlastnosti

Konštrukcia	Tyčové tesnenie
Prevádzkový tlak	do 400 bar
Rýchlosť kĺzania max.	0,5 m/s
Teplota min.	-30 °C
Teplota max.	110 °C
Médiá	Minerálne oleje Vodné emulzie
Montáž	v uzavretých drážkach A v otvorených drážkach B
Materiál	(1) Tesnenie: FPM (2) Oporný krúžok: Acetátová živica / PTBR
Použitie	Hydraulika

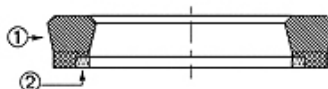

Spaltmaß / Clearance	
Druck / Pressure (bar)	e (mm)
160	< 0,40
250	< 0,20
400	< 0,12

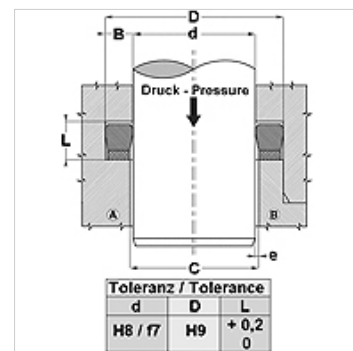

## Popis

tesnenie s nízkym trením.

Veľmi dobrý tesniaci účinok pri nízkom tlaku.

Jednoduché riešenie.

## Pokyny pre objednanie

V prípade špeciálnych prevádzkových podmienok (kvapalina, teplota, tlak ...) sa prosím obráťte na nás.

## Výrobok

Označenie	D: (mm)	d (mm)	D (mm)
B 216 157-NEI FPM	55	40	8,0
B 255 196-NEI FPM	65	50	11,0
B 295 236-NEI FPM	75	60	13,0
B 314 236-NEI FPM	80	60	14,5
B 334 275-NEI FPM	85	70	12,5
B 452 393-NEI FPM	115	100	12,5

## Varianty produktu

B NEI Tyčové tesnenie, B-NEI, (1) Tesnenie: tkanivom vystužený NBR