

B NWO

Piestové tesnenie, B-NWO

HANSA FLEX

Vlastnosti

| | |
|-----------------------|--|
| Konštrukcia | Piestové tesnenie |
| Prevádzkový tlak | do 500 bar |
| Rýchlosť kĺzania max. | 0,5 m/s |
| Teplota min. | -30 °C |
| Teplota max. | 110 °C |
| Médiá | Minerálne oleje Vodné emulzie |
| Montáž | na jednodielnych piestoch |
| Materiál | (1) Vodiaci krúžok: Acetátová živica (2) Tesnenie: tkanivom vystužený NBR |
| Použitie | Hydraulika |

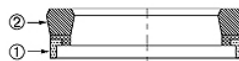

| Toleranz / Tolerance | | | | | | | |
|----------------------|-------|------|-------|------|------|-------|------|
| D | d | L | R | P | G | Q | E |
| H11 | ±0,08 | ±0,2 | ±0,05 | ±0,1 | ±0,1 | ±0,08 | ±0,1 |

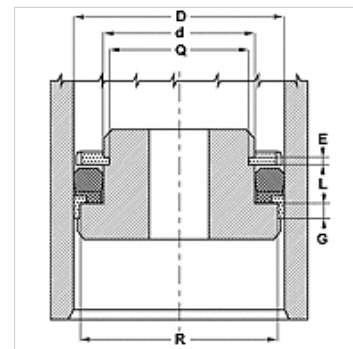

Popis

Malá potreba miesta
vysoký vytlačací odpor

Pokyny pre objednanie

V prípade špeciálnych prevádzkových podmienok (kvapalina, teplota, tlak ...) sa prosím obráťte na nás.

Možný iný materiál: FPM

Výrobok

| Označenie | D: (mm) | d (mm) | D (mm) | G (mm) | R (mm) |
|---------------|------------|-----------|-----------|-----------|-----------|
| B 393 314-NWO | 100,0 | 80,00 | 14,5 | 6,35 | 94,15 |
| B 411 334-NWO | 104,5 | 85,00 | 13,0 | 6,35 | 98,90 |
| B 472 393-NWO | 120,0 | 100,00 | 14,5 | 6,35 | 114,10 |