

Vlastnosti

Konštrukcia	Drážkový krúžok tyče
Prevádzkový tlak	do 120 bar
Rýchlosť kĺzania max.	0,5 m/s
Vyhotovenie	Clo
Teplota min.	-30 °C
Teplota max.	100 °C
Médiá	Minerálne oleje Voda-vzduch
Montáž	v uzavretých drážkach A v otvorených drážkach B
Materiál	90° Shore A NBR
Použitie	Hydraulika + pneumatika

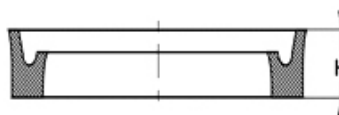

Toleranz / Tolerance		
d	D	L
H8 / f7	H9	+0,5 0

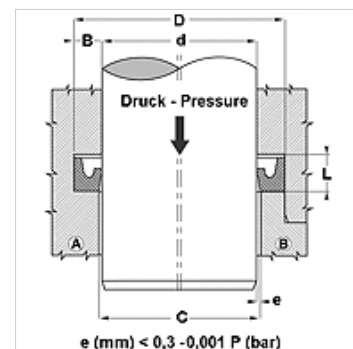

e (mm) < 0,3 - 0,001 P (bar)

Popis

tesnenie s nízkym trením.
Jednoduché riešenie.

Pokyny pre objednanie

Iné rozmery na vyžiadanie
Tesnenia s priemerom 20 až 510 mm môžeme vyhotoviť v krátkom čase.

Výrobok

Označenie	d (mm)	D: (mm)	D (mm)	V (mm)
DDI 18	4,76	11,11	5,5	3,96
DDI 31	7,93	14,28	5,5	3,96
DDI 37	9,52	16,50	5,5	3,96
DDI 50	12,70	21,00	7,0	5,10
DDI 62	15,87	22,22	6,0	4,76
DDI 68	17,46	23,81	6,0	4,60
DDI 75	19,05	25,40	6,0	4,76
DDI 81	20,63	28,58	6,0	4,76
DDI 87	22,22	31,75	6,0	4,76
DDI 100	25,40	38,10	8,0	6,35
DDI 106	26,99	36,51	8,0	6,35
DDI 125	31,75	44,45	8,0	6,35
DDI 137	34,93	50,80	9,5	7,93
DDI 150	38,10	50,80	11,0	9,52
DDI 156	39,69	55,96	11,0	9,52
DDI 162	41,28	50,80	7,0	5,50
DDI 175	44,45	57,15	9,5	7,93
DDI 187	47,63	63,50	11,0	9,52
DDI 212	53,98	69,85	11,0	9,52
DDI 237	60,33	76,20	9,5	7,93
DDI 325	82,55	95,25	9,5	7,93
DDI 350	88,90	101,60	11,0	9,52