

Vlastnosti

Konštrukcia	Tesniaca súprava pre drážkový krúžok
Prevádzkový tlak	do 400 bar
Rýchlosť kĺzania max.	0,5 m/s
Teplota min.	-40 °C
Teplota max.	110 °C
Médiá	Minerálne oleje Vodné emulzie
Montáž	na viacdielných piestoch
Materiál	(2) Tesnenie: tkanivom vystužený NBR (4) Krúžok Back: NBR-tvrdená tkanina
Použitie	Hydraulika

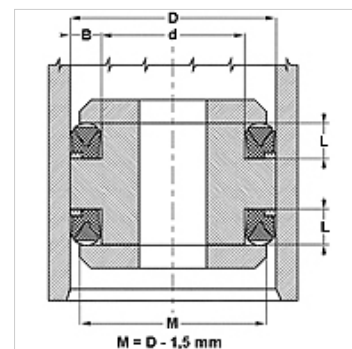

Toleranz / Tolerance			
D	d	M	L
H9 / e8	± 0,06	± 0,10	± 0,12



Popis

Malá potreba miesta
vysoký vytlačací odpor

Pokyny pre objednanie

V prípade špeciálnych prevádzkových podmienok (kvapalina, teplota, tlak ...) sa prosím obráťte na nás.
Možný iný materiál: FPM

Výrobok

Označenie	D: (mm)	d (mm)	D (mm)
DS 157 098-M	40	25	10,0
DS 196 137-M	50	35	10,0
DS 236 177-M	60	45	10,0
DS 248 188-M	63	48	10,0
DS 314 236M	80	60	13,0
DS 393 314-M	100	80	13,0
DS 433 354-M	110	90	13,0
DS 452 354-M	115	90	16,0
DS 452 374-M	115	95	13,0
DS 492 393-M	125	100	16,2
DS 551 452-M	140	115	16,2
DS 590 472-M	150	120	19,8
DS 629 511-M	160	130	19,8
DS 708 590-M	180	150	19,8