

Vlastnosti

Konštrukcia	Stierač
Rýchlosť kĺzania max.	0,5 m/s
Teplota min.	-20 °C
Teplota max.	200 °C
Médiá	Minerálne oleje Vodné emulzie
Montáž	lisuje sa do otvorenej drážky
Materiál	(1) Puzdro: Oceľ Stierka: FPM
Použitie	Hydraulika

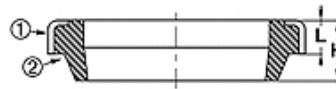

Toleranz / Tolerance		
d	D	L
h11	H8	+0,20 0

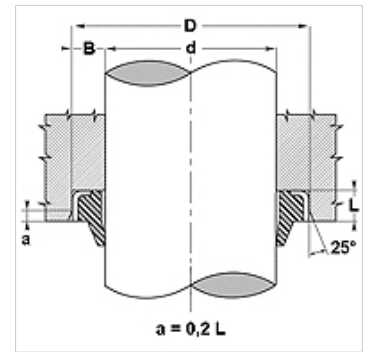

Popis

Malá potreba miesta
žiadne prenikanie nečistôt cez vonkajší kovový krúžok.
Jednoduché riešenie.

Pokyny pre objednanie

V prípade špeciálnych prevádzkových podmienok (kvapalina, teplota, tlak ...) sa prosím obráťte na nás.

Výrobok

Označenie	d (mm)	D: (mm)	D (mm)	V (mm)
GA 16 22-3 FPM	16	22	3,0	4
GA 25 35-7 FPM	25	35	7,0	10
GA 30 40-7 FPM	30	40	7,0	10
GA 32 45-4 FPM	32	45	4,0	8
GA 45 55-7 FPM	45	55	7,0	10
GA 45 60-7 FPM	45	60	7,0	10
GA 50 56-5 FPM	50	56	5,0	8
GA 60 70-7 FPM	60	70	7,0	10
GA 63 75-7 FPM	63	75	7,0	10
GA 70 80-7 FPM	70	80	7,0	10