

Vlastnosti

Rýchlosť kĺzania max.	1,0 m/s
Pevnosť v tlaku podľa DIN 53454 (N/mm ²)	350 N/mm ²
Plošný tlak	50 N/mm ²
Teplota min.	-40 °C
Teplota max.	130 °C
Médiá	Minerálne oleje Vodné emulzie
Montáž	vložte do drážky
Materiál	Vodiaci krúžok: Laminát z polyesterovej živice a tkaniva zo syntetického vlákna s PTFE

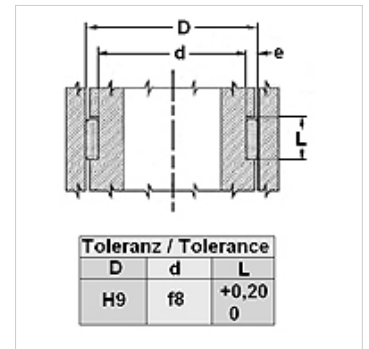

Schnittmöglichkeiten / Cutting options

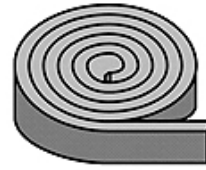

Poznámka

Kalkulácia priečnej sily; $F = p \times D \times L \times n$

F= maximálna priečna sila (N)

p= Maximálny plošný tlak (N/mm²)

D x L= premietnutá plocha (mm²)

n= Počet krúžkov

Popis

Možnosť dodávky ako metrový tovar.

jednoduché spracovanie drážky na zabudovanie a montáž

nízky koeficient trenia.

vysoká nosnosť

Pokyny pre objednanie

V prípade špeciálnych prevádzkových podmienok (kvapalina, teplota, tlak ...) sa prosím obráťte na nás.

Výrobok

Označenie	e (mm)	D (mm)
GTH 25 056	2,5	5,6
GTH 25 097	2,5	9,7
GTH 25 150	2,5	15,0
GTH 25 200	2,5	20,0
GTH 25 250	2,5	25,0
GTH 30 097	3,0	9,7
GTH 30 128	3,0	12,8
GTH 30 150	3,0	15,0
GTH 30 192	3,0	19,2
GTH 30 200	3,0	20,0
GTH 30 250	3,0	25,0
GTH 30 300	3,0	30,0
GTH 35 300	3,5	30,0
GTH 40 097	4,0	9,7
GTH 40 128	4,0	12,8
GTH 40 150	4,0	15,0
GTH 40 200	4,0	20,0
GTH 40 250	4,0	25,0