

### Vlastnosti

|                       |                           |
|-----------------------|---------------------------|
| Konštrukcia           | Piestový stierač          |
| Rýchlosť kĺzania max. | 0,5 m/s                   |
| Teplota min.          | -30 °C                    |
| Teplota max.          | 80 °C                     |
| Médiá                 | Minerálne oleje           |
| Montáž                | na jednodielnych piestoch |
| Materiál              | PUR                       |

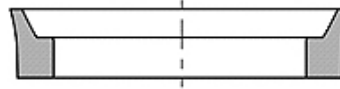

| Toleranz / Tolerance |            |            |        |
|----------------------|------------|------------|--------|
| D                    | d          | E          | P      |
| H11                  | +0,10<br>0 | +0,25<br>0 | ± 0,10 |

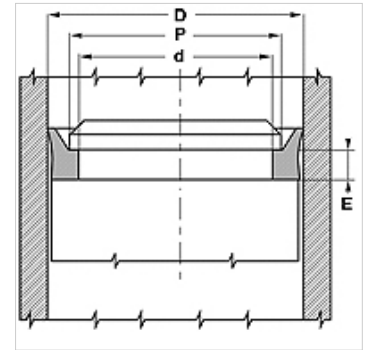

### Popis

jednoduchá montáž  
 Jednoduché riešenie.  
 Vysoká a odolnosť voči oteru

### Pokyny pre objednanie

Stierky s priemerom 20 až 510 mm môžeme vyhotoviť v krátkom čase.

### Výrobok

| Označenie | d<br>(mm) | D:<br>(mm) | E<br>(mm) | P<br>(mm) |
|-----------|-----------|------------|-----------|-----------|
| PPW 040   | 31,4      | 40         | 5,3       | 37        |
| PPW 050   | 41,4      | 50         | 5,3       | 47        |
| PPW 060   | 51,4      | 60         | 5,3       | 57        |
| PPW 063   | 54,4      | 63         | 5,3       | 60        |
| PPW 075   | 66,4      | 75         | 5,3       | 72        |
| PPW 080   | 71,4      | 80         | 5,3       | 77        |
| PPW 090   | 81,4      | 90         | 5,3       | 87        |
| PPW 095   | 86,4      | 95         | 5,3       | 92        |
| PPW 100   | 91,4      | 100        | 5,3       | 97        |
| PPW 110   | 101,4     | 110        | 5,3       | 107       |
| PPW 115   | 106,4     | 115        | 5,3       | 112       |
| PPW 125   | 116,4     | 125        | 5,3       | 122       |
| PPW 140   | 131,4     | 140        | 5,3       | 137       |