

PA 700 SF 45

Armatúra k nalisovaniu, SFL uhol 45°

HANSA FLEX

Vlastnosti

| | |
|--------------------------|--|
| Oblasť použitia | Armatúra k nalisovaniu pre hadice HD 400 |
| Prípojka 1 | Prírubová prípojka SAE 3000 PSI |
| Tvar tesnenia 1 | s plochým tesnením s O-krúžkom SF |
| Skratka | SFL |
| Norma | SAE J518 ISO 6162-1 |
| Zapojenie | s ochranou proti vytrhnutiu (Interlock) |
| Rozsah dodávky | Vsuvka k nalisovaniu + objímka k nalisovaniu |
| Materiál | Oceľ |
| Povrchová ochrana | galvanický povlak |

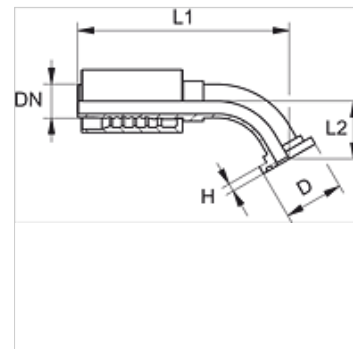

Výrobok

| Označenie | DN | Rozmer | Clo | Veľkosť príruby | Prevádzkový tlak (bar) | D: (mm) | V (mm) | L1 (mm) | L2 (mm) |
|-----------------|----|--------|------|-----------------|------------------------|---------|--------|---------|---------|
| PA 713 SF 45 | 12 | 8 | 1/2" | 1/2" | 350,0 | 30,2 | 6,7 | 94,5 | 22,5 |
| PA 713 SF 20 45 | 12 | 8 | 1/2" | 3/4" | 350,0 | 38,1 | 6,7 | 126,0 | 26,5 |
| PA 720 SF 45 | 19 | 12 | 3/4" | 3/4" | 350,0 | 38,1 | 6,8 | 132,5 | 27,5 |
| PA 720 SF 25 45 | 19 | 12 | 3/4" | 1" | 320,0 | 44,5 | 8,1 | 134,5 | 29,5 |
| PA 725 SF 45 | 25 | 16 | 1" | 1" | 320,0 | 44,5 | 8,1 | 159,0 | 28,5 |