

# HK TA B

Vetracie a plniace filtre nádrží

**HANSA FLEX**

## Vlastnosti

<b>Vyhotovenie</b>	Upevnenie príruby na zásobníku, s plniacim sitom
<b>Materiál</b>	Chrómovaná oceľ, tesnenie korok
<b>Množstvo vzduchu</b>	HK TA 46 B: max. 150 l/min - pre filter 3µm HK TA 46 B: max. 200 l/min - pre filter 10µm HK TA 80 B: max. 450 l/min - pre filter 3µm HK TA 80 B: max. 550 l/min - pre filter 10µm

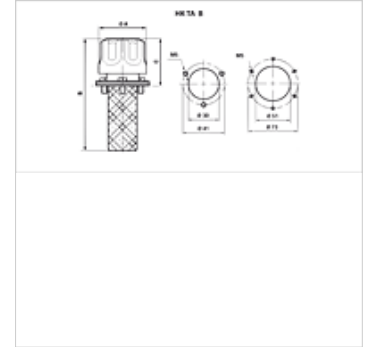

## Pokyny pre objednanie

dodáva sa na vyžiadanie: Plniace hrdlo s uzatváracou fľašou a/alebo predradeným ventilom, iné veľkosti a konštrukcie

## Výrobok

Označenie	Jemnosť filtra (µm)	Množstvo vzduchu (L/min)	A: (mm)	B (mm)	Upevnenie	C (mm)	Rozstupová kružnica (mm)	Otvor zásobníka	Hmotnosť (kg)
HK TA 46 B 03	3	150	46	111	3 x M5	48	41	30 mm	0,10
HK TA 46 B 10	10	-	46	111	3 x M5	48	41	30 mm	0,10
HK TA 80 B 03 1	3	-	80	134	6 x M5	56	73	51 mm	0,28
HK TA 80 B 10 1	10	-	80	134	6 x M5	56	73	51 mm	0,28
HK TA 80 B 03 2	3	-	80	204	6 x M5	56	73	51 mm	0,32
HK TA 80 B 10 2	10	-	80	204	6 x M5	56	73	51 mm	0,32