

Vlastnosti

Vyhotovenie	Valcová hlava kalená Piest pochrómovaný natvrdo max. zdvih 150 mm Vratná sila pružiny
Prevádzkový tlak	max. 700 bar
Materiál	Oceľ
Rozsah dodávky	s rýchlospojku objímka 3/8"-18 NPT

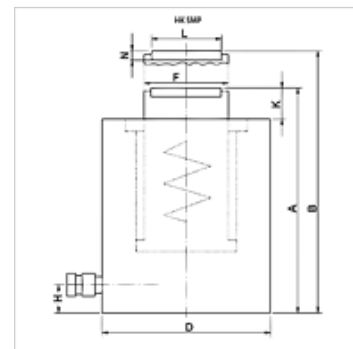

Poznámka

Attention: Please observe separate safety precautions for working with 700 bar equipment (see technical information)!

Popis

Ploché valce spájajú kompaktnú konštrukciu v kombinácii s maximálnym zdvihom. Ideálne pre tesné priestorové podmienky.

Dbajte na to, aby sa na vodiace krúžky neprenášali žiadne bočné sily.

Ploché, kompaktné vyhotovenie

Upevňovacie otvory pre stacionárne použitie

Pokyny pre objednanie

Pre modely HK SMP od 30 do 100 t sú na vyžiadanie k dispozícii pohyblivé tlakové kusy.

Výrobok

Označenie	(kN)	(t)	Zdvih (mm)	Plocha (cm ²)	A: (mm)	B (mm)	D: (mm)	F (mm)	V (mm)	K (mm)	D (mm)	N (mm)	Objem (cc)	Hmotnosť (kg)
HK SMP 01004	109,0	10	40	15,9	89	129	66	36	14	2	-	-	64	2,3
HK SMP 02004	214,0	20	40	31,2	101	141	90	56	14	2	-	-	125	4,7
HK SMP 03006	303,0	30	40	44,2	121	161	102	60	14	2	45,5	9,0	177	8,0
HK SMP 05006	486,0	50	60	70,8	125	185	127	80	16	2	61,5	11,5	425	11,0
HK SMP 10006	911,0	100	60	132,7	141	201	175	110	26	2	88,0	12,0	796	23,9
HK SMP 10015	911,0	100	150	132,7	254	404	175	110	26	5	88,0	11,0	1990	40,2

Príslušenstvo

NY 2100	Termoplastová hadica pre najvyššie tlaky
GKS	Gumová ochrana proti zalomeniu
PNY 2100 HN	Vsuvka s hadicovou prípojkou, AGN
PHY 2100	Objímka hadicovou prípojkou, NY 2100
SKL HN SP	Závitová spojka, voľná polovica
SKL ZUBS SP	Ochrana proti prachu pre SKL..SP
SKF IN SP	Závitová spojka, pevná polovica
SKF ZUBS SP	Ochrana proti prachu pre SKF..SP