

# SM M

Tyčové tesnenie, SM M

**HANSA FLEX**

## Vlastnosti

Konštrukcia	Tesniaca súprava pre tyč
Prevádzkový tlak	do 250 bar
Rýchlosť kĺzania max.	0,5 m/s
Teplota min.	-30 °C
Teplota max.	110 °C
Médiá	Minerálne oleje Vodné emulzie
Montáž	do otvorených priestorov na zabudovanie
Materiál	(3) Oporný krúžok: Acetátová živica / PTBR (4) Tesnenie: tkanivom vystužený NBR
Použitie	Hydraulika

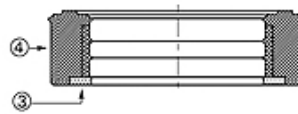

Spaltmaß / Clearance	
d (mm)	e (mm)
d < 110	< 0,4
d > 110	< 0,7

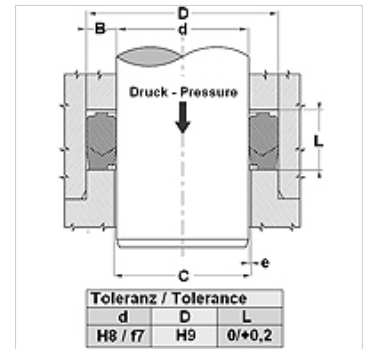

Toleranz / Tolerance		
d	D	L
H8 / f7	H9	0/+0,2

## Popis

vysoký vytlačací odpor

Nastaviteľná výška drážky nie je potrebná.

Jednoduché riešenie.

## Pokyny pre objednanie

V prípade špeciálnych prevádzkových podmienok (kvapalina, teplota, tlak ...) sa prosím obráťte na nás.

Možný iný materiál: FPM, EPDM.

## Výrobok

Označenie	D: (mm)	d (mm)	D (mm)
SM 255 196-M	65,00	50,00	22,50
SM 295 236-M	75,00	60,00	22,50
SM 334 275-M	85,00	70,00	22,50
SM 374 314-M	95,00	80,00	22,50
SM 413 354-M	105,00	90,00	22,50
SM 452 393-M	115,00	100,00	30,00