

Vlastnosti

Oblasť použitia Pripojovacia armatúra pre kovové hadice

Prípojka 1 palcový vnútorný závit valcový

Tvar tesnenia 1 tesniaci na kužeľ

Norma DIN EN 10226 / ISO 7-1

Vyhotovenie priame

Vyhotovenie 3-dielna nákrutka

Materiál Ušľachtilá oceľ

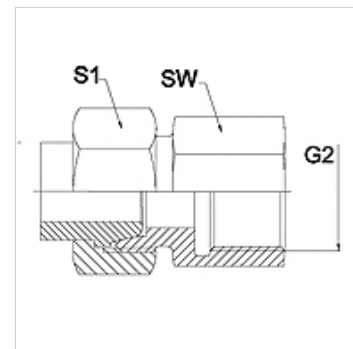

Poznámka

Uvedené otvory kľúča sú orientačnými hodnotami!

Pokyny pre objednanie

Iné vyhotovenia na vyžiadanie

Výrobok

Označenie	DN	PN (bar)	G2	SW (mm)	S1 (mm)
WA 006 AFL-GAR VA	6	250	G 1/4" -19	19	17,0
WA 008 AFL-GAR VA	8	250	G 1/4" -19	19	19,0
WA 010 AFL-GAR VA	10	250	G 3/8" -19	22	22,0
WA 013 AFL-GAR VA	13	250	G 1/2" -14	27	27,0
WA 016 AFL-GAR VA	16	160	G 1/2" -14	27	32,0
WA 020 AFL-GAR VA	20	160	G 3/4" -14	32	36,0
WA 025 AFL-GAR VA	25	100	G 1" -11	41	41,0
WA 032 AFL-GAR VA	32	100	G 1,1/4" -11	50	50,0
WA 040 AFL-GAR VA	40	100	G 1,1/2" -11	55	60,0

Varianty produktu

WA AFL-GAR Pripojovací diel ... AFL-GAR, oceľ, Oceľ