

CH3 FPM-C

Piestová strechovitá manžeta CH3

Vlastnosti

Konštrukcia	Piestová strechovitá manžeta
Prevádzkový tlak	do 400 bar
Rýchlosť kĺzania max.	0,5 m/s
Teplota min.	-30 °C
Teplota max.	150 °C
Médiá	Minerálne oleje Vodné emulzie
Montáž	na viacdielných piestoch



Toleranz / Tolerance			
D	d	d1	L
H9 / e8	h11	0/-0,30	0/+0,30

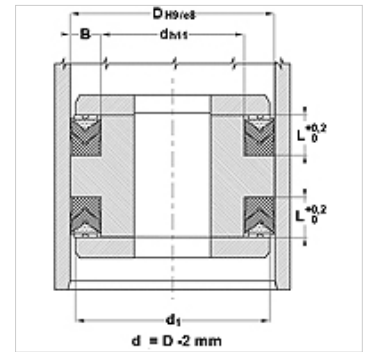

Popis

vysoká odolnosť voči teplote

Pre ťažké pracovné podmienky, ako napr. nárazy tlaku.

Silné vibrácie, nekvalitné povrchy.

Pokyny pre objednanie

V prípade špeciálnych prevádzkových podmienok (kvapalina, teplota, tlak ...) sa prosím obráťte na nás.

Výrobok

Označenie	D: (mm)	d (mm)	D (mm)
CH3-100 FPM-C	100	80	21,2
CH3-140 FPM-C	140	115	25,8