

DG D H

Otočná nákrutka, 2x 90°, klzné ložisko

HANSA FLEX

Vlastnosti

| | |
|--------------------------|---|
| Prípojka 1 | metrický vonkajší závit valcový |
| Tvar tesnenia 1 | Vnútorý kužeľ 24° |
| Prípojka 2 | metrický vonkajší závit valcový |
| Tvar tesnenia 2 | Vnútorý kužeľ 24° |
| Konštrukcia | Otočná nákrutka |
| Vyhotovenie | Dvojitý uhol 90° |
| Rozsah dodávky | Hrdlo (bez presuvnej matice a zárezného krúžku) |
| Materiál | Oceľ |
| Povrchová ochrana | galvanický povlak |

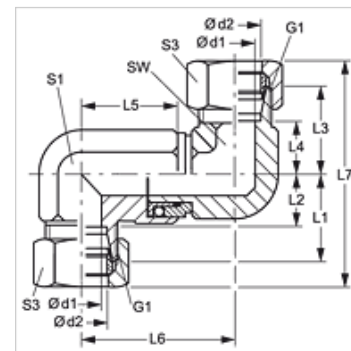

Poznámka

Pokyny pre montáž, zabudovanie, tlakové zaťaženie a povolené prevádzkové teploty nájdete v technických informáciách pre fittingové nákrutky

Výrobok

| Označenie | Konštrukčný rad | Prevádzkový tlak | Ø d2 (mm) | G1 | L1 (mm) | L2 (mm) | L3 (mm) | L4 (mm) | L6 (mm) | SW (mm) |
|-----------------|-----------------|------------------|--------------|------------|------------|------------|------------|------------|------------|------------|
| DG D NW 08 HS H | S | PN 400 | 12 | M 20 x 1,5 | 28 | 20,5 | 28 | 20,5 | 32 | 32 |
| DG D NW 13 HS H | S | PN 400 | 16 | M 24 x 1,5 | 34 | 25,5 | 34 | 25,5 | 40 | 40 |
| DG D NW 16 HS H | S | PN 250 | 20 | M 30 x 2 | 38 | 27,5 | 38 | 27,5 | 45 | 45 |
| DG D NW 20 HS H | S | PN 250 | 25 | M 36 x 2 | 45 | 33,0 | 45 | 33,0 | 55 | 55 |
| DG D NW 25 HS H | S | PN 250 | 30 | M 42 x 2 | 52 | 38,5 | 52 | 38,5 | 65 | 65 |
| DG D NW 32 HS H | S | PN 250 | 38 | M 52 x 2 | 59 | 43,0 | 59 | 43,0 | 75 | 75 |

Konštrukčný rad: LL = Veľmi ľahká L = Ľahká S = Ťažká – PN = Menovitý tlak PB = Max. prevádzkový tlak – Ø d2 = Vonkajší priemer rúry