

# TW-TUEG MG

Cisternová armatúra, mosadz

**HANSA FLEX**

## Vlastnosti

Oblasť použitia	Cisternové vozy
Prípojka 1	Hadicová prípojka
Prípojka 2	Závit pre matice BSP
Tvar tesnenia 2	s plochým tesnením
Konštrukcia	s poistným nákrúžkom
Norma	DIN EN 14 420-5
Rozsah dodávky	s plochým tesnením z PUR
Materiál	Mosadz

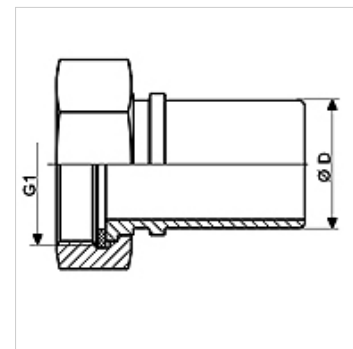

## Výrobok

Označenie	DN*	Ø D (mm)	G1	max. prevádzkový tlak (bar)
TW-TUEG 12 13 MG	13	13,4	G 1/2" -14	16
TW-TUEG 34 19 MG	19	19,4	G 3/4" -14	16
TW-TUEG 10 25 MG	25	25,4	G 1" -11	16
TW-TUEG 114 32 MG	32	32,4	G 1,1/4" -11	16
TW-TUEG 112 35 MG	35	35,0	G 1,1/2"	16
TW-TUEG 112 38 MG	38	38,4	G 1,1/2"	16
TW-TUEG 20 38 MG	38	38,4	G 2" -11	16
TW-TUEG 20 50 MG	50	50,4	G 2" -11	16
TW-TUEG 212 63 MG	63	63,4	G 2,1/2" -11	16
TW-TUEG 30 75 MG	75	75,4	G 3" -11	16
TW-TUEG 40 100 MG	100	100,4	G 4" -11	16

DN = menovitý priemer, menovitá šírka

## Varianty produktu

TW-TUEG VA Cisternová armatúra, ušľachtilá oceľ, Ušľachtilá oceľ

## Príslušenstvo

KS AL	Upínacia miska, hliník
KS FIX AL	Upínacia miska pre kolíkovanie, hliník

## tvorí príslušenstvo pre nasledujúce produkty

TW	Hadica pre cisternové vozy
TW OW	Hadica pre cisternové vozy bez závitovky