

TW-TUE MG

Cisternová armatúra, mosadz

HANSA FLEX

Vlastnosti

Oblasť použitia	Cisternové vozy
Prípojka 1	Hadicová prípojka
Prípojka 2	Závit pre matice BSP
Tvar tesnenia 2	s plochým tesnením
Konštrukcia	s poistným nákrúžkom
Norma	DIN EN 14 420-5
Rozsah dodávky	s plochým tesnením z PUR
Materiál	Mosadz

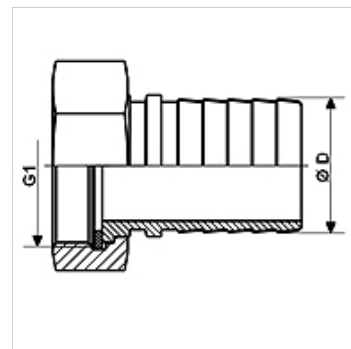

Výrobok

Označenie	DN*	Ø D (mm)	G1	max. prevádzkový tlak (bar)
TW-TUE 12 13 MG	13	13,4	G 1/2" -14	16
TW-TUE 34 19 MG	19	19,4	G 3/4" -14	16
TW-TUE 10 25 MG	25	25,4	G 1" -11	16
TW-TUE 114 32 MG	32	32,4	G 1,1/4" -11	16
TW-TUE 112 38 MG	35	38,4	G 1,1/2" -11	16
TW-TUE 20 50 MG	50	50,4	G 2" -11	16
TW-TUE 212 63 MG	63	60,4	G 2,1/2" -11	16
TW-TUE 30 75 MG	75	75,4	G 3" -11	16
TW-TUE 40 100 MG	100	100,4	G 4" -11	16

DN = menovitý priemer, menovitá šírka

Príslušenstvo

KS AL	Upínacia miska, hliník
KS FIX AL	Upínacia miska pre kolíkovanie, hliník

tvorí príslušenstvo pre nasledujúce produkty

TW	Hadica pre cisternové vozy
TW OW	Hadica pre cisternové vozy bez závitovky