

PA 800 AOS

Armatúra k nalisovaniu, DKOS

HANSA FLEX

Vlastnosti

| | |
|--------------------------|--|
| Oblasť použitia | Armatúra k nalisovaniu pre hadice HD 800 |
| Prípojka 1 | metrický závit pre matice |
| Tvar tesnenia 1 | Vonkajší kužeľ 24° s O-krúžkom |
| Norma | ISO 8434-1 |
| Skratka | DKOS |
| Zapojenie | s ochranou proti vytrhnutiu (Interlock) |
| Rozsah dodávky | Vsuvka k nalisovaniu + objímka k nalisovaniu |
| Materiál | Oceľ |
| Povrchová ochrana | galvanický povlak |

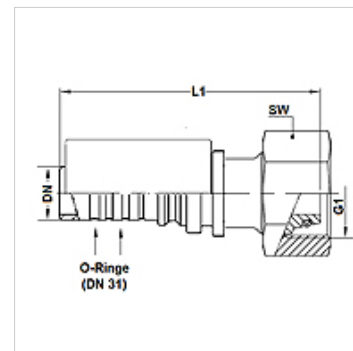

Poznámka

Pre zlepšené utesnenie sa armatúra vo veľkosti 20 [DN31] spracováva s 2 O-krúžkami 27,3 mm x 2,4 mm (materiál: EPDM). Dosiahne sa tým tesnosť hadicového/armatúrového spojenia so stupňom netesnosti 0.

Výrobok

| Označenie | DN* | Rozmer | Cl _o | G1 | pre vonkajší Ø rúrky (mm) | L1 (mm) | S1 | Prevádzkový tlak (bar) | OR |
|---------------|-----|--------|-----------------|----------|---------------------------|---------|----|------------------------|------------|
| PA 816 AOS | 16 | 10 | 5/8" | M 30 x 2 | 20 | 80,5 | 36 | 500,0 | 17,5 x 2,5 |
| PA 816 AOS 20 | 16 | 10 | 5/8" | M 36 x 2 | 25 | - | - | 500,0 | 20,0 x 2,5 |
| PA 820 AOS 16 | 19 | 12 | 3/4" | M 30 x 2 | 20 | 103,2 | 36 | 420,0 | 17,5 x 2,5 |
| PA 820 AOS | 19 | 12 | 3/4" | M 36 x 2 | 25 | 103,2 | 46 | 500,0 | 20,0 x 2,5 |
| PA 825 AOS 20 | 25 | 16 | 1" | M 36 x 2 | 25 | 122,0 | 41 | 420,0 | 20,0 x 2,5 |
| PA 825 AOS | 25 | 16 | 1" | M 42 x 2 | 30 | 120,6 | 50 | 500,0 | 25,0 x 2,5 |
| PA 832 AOS | 31 | 20 | 1.1/4" | M 52 x 2 | 38 | 134,9 | 60 | 500,0 | 33,0 x 2,5 |