

# PA 800 AOS 90

Armatúra k nalisovaniu, DKOS uhol 90°

**HANSA FLEX**

## Vlastnosti

<b>Oblasť použitia</b>	Armatúra k nalisovaniu pre hadice HD 800
<b>Prípojka 1</b>	metrický závit pre matice
<b>Tvar tesnenia 1</b>	Vonkajší kužeľ 24° s O-krúžkom
<b>Norma</b>	ISO 8434-1
<b>Skratka</b>	DKOS
<b>Zapojenie</b>	s ochranou proti vytrhnutiu (Interlock)
<b>Rozsah dodávky</b>	Vsuvka k nalisovaniu + objímka k nalisovaniu
<b>Materiál</b>	Oceľ
<b>Povrchová ochrana</b>	galvanický povlak

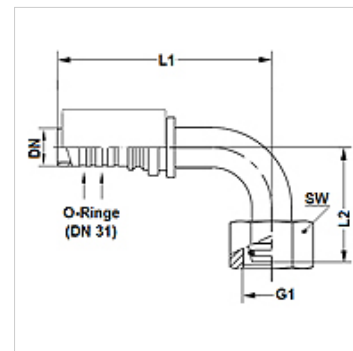

## Poznámka

Pre zlepšené utesnenie sa armatúra vo veľkosti 20 [DN31] spracováva s 2 O-krúžkami 27,3 mm x 2,4 mm (materiál: EPDM). Dosiahne sa tým tesnosť hadicového/armatúrového spojenia so stupňom netesnosti 0.

## Výrobok

Označenie	DN*	Rozmer	Člo	G1	pre vonkajší Ø rúrky (mm)	L1 (mm)	L2 (mm)	S1	Prevádzkový tlak (bar)	OR
PA 816 AOS 90	16	10	5/8"	M 30 x 2	20	99,2	61,5	36	500,0	17,5 x 2,5
PA 816 AOS 20 90	16	10	5/8"	M 36 x 2	25	-	65,0	46	500,0	20,0 x 2,5
PA 820 AOS 16 90	19	12	3/4"	M 30 x 2	20	110,4	54,0	36	420,0	17,5 x 2,5
PA 820 AOS 90	19	12	3/4"	M 36 x 2	25	124,8	65,0	46	500,0	20,0 x 2,5
PA 825 AOS 20 90	25	16	1"	M 36 x 2	25	144,2	74,0	41	420,0	20,0 x 2,5
PA 825 AOS 90	25	16	1"	M 42 x 2	30	155,6	76,0	50	500,0	25,0 x 2,5
PA 832 AOS 90	31	20	1.1/4"	M 52 x 2	38	185,0	89,0	60	500,0	33,0 x 2,5