

PA 800 SF6

Armatúra k nalisovaniu, SFS

HANSA FLEX

Vlastnosti

Oblasť použitia	Armatúra k nalisovaniu pre hadice HD 800
Prípojka 1	Prírubová prípojka SAE 6000 PSI
Tvar tesnenia 1	s plochým tesnením s O-kružkom SF
Norma	SAE J518 ISO 6162-2
Skratka	SFS
Zapojenie	s ochranou proti vytrhnutiu (Interlock)
Rozsah dodávky	Vsuvka k nalisovaniu + objímka k nalisovaniu
Materiál	Oceľ
Povrchová ochrana	galvanický povlak

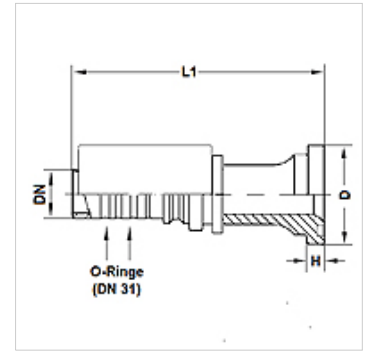

Poznámka

Pre zlepšené utesnenie sa armatúra vo veľkosti 20 [DN31] spracováva s 2 O-kružkami 27,3 mm x 2,4 mm (materiál: EPDM). Dosiahne sa tým tesnosť hadicového/armatúrového spojenia so stupňom netesnosti 0.

Výrobok

Označenie	DN	Rozmer	Clo	Veľkosť príruby	D: (mm)	V (mm)	L1 (mm)	Prevádzkový tlak (bar)
PA 820 SF6	19	12	3/4"	3/4"	41,3	8,8	110,6	500,0
PA 820 SF6 25	19	12	3/4"	1"	47,6	9,6	118,2	500,0
PA 825 SF6	25	16	1"	1"	47,6	9,6	134,0	500,0
PA 825 SF6 32	25	16	1"	1.1/4"	54,0	10,4	134,9	500,0
PA 832 SF6 25	31	20	1.1/4"	1"	47,6	9,6	166,4	500,0
PA 832 SF6	31	20	1.1/4"	1.1/4"	54,0	10,5	145,2	500,0