

# PA 800 SF6 60

Armatúra k nalisovaniu, SFS uhol 60°

**HANSA FLEX**

## Vlastnosti

<b>Oblasť použitia</b>	Armatúra k nalisovaniu pre hadice HD 800
<b>Prípojka 1</b>	Prírubová prípojka SAE 6000 PSI
<b>Tvar tesnenia 1</b>	s plochým tesnením s O-kružkom SF
<b>Norma</b>	SAE J518 ISO 6162-2
<b>Skratka</b>	SFS
<b>Zapojenie</b>	s ochranou proti vytrhnutiu (Interlock)
<b>Rozsah dodávky</b>	Vsuvka k nalisovaniu + objímka k nalisovaniu
<b>Materiál</b>	Oceľ
<b>Povrchová ochrana</b>	galvanický povlak

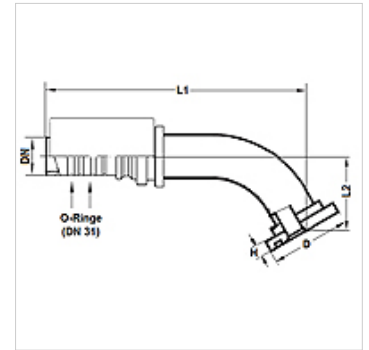

## Poznámka

Pre zlepšené utesnenie sa armatúra vo veľkosti 20 [DN31] spracováva s 2 O-kružkami 27,3 mm x 2,4 mm (materiál: EPDM). Dosiahne sa tým tesnosť hadicového/armatúrového spojenia so stupňom netesnosti 0.

## Výrobok

Označenie	DN	Rozmer	Clo	Veľkosť príruby	D: (mm)	V (mm)	L1 (mm)	L2 (mm)	Prevádzkový tlak (bar)
PA 832 SF6 60	31	20	1.1/4"	1.1/4"	54,0	10,4	224,1	60,0	500,0