

DDEM P

Piston seal, DDEM-P

HANSA FLEX

Vlastnosti

Konštrukcia	Drážkový krúžok piestu
Prevádzkový tlak	do 16 bar
Rýchlosť kĺzania max.	1,0 m/s
Vyhotovenie	Metrický
Teplota min.	-30 °C
Teplota max.	80 °C
Médiá	Vzduch
Montáž	na jednodielnych piestoch A na viacdielnych piestoch B
Materiál	90° Shore A PUR
Použitie	Hydraulika + pneumatika



Toleranz / Tolerance		
D	d	L
H9 / e8	h9	+0,50 0

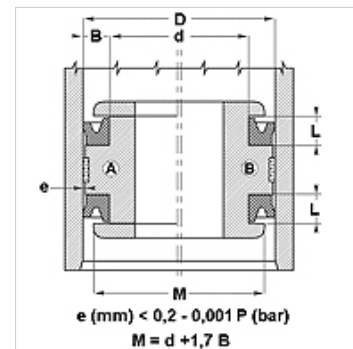

Poznámka

Dimensions, see under chapter Hydraulics / Piston seals

Popis

tesnenie s nízkym trením.
Jednoduché riešenie.

Pokyny pre objednanie

Tesnenia s priemerom 20 až 510 mm môžeme vyhotoviť v krátkom čase.

Výrobok

Označenie	D: (mm)	d (mm)	D (mm)
DDEM 20 14-P	20	14	4,5